

کوپال

شرکت آلومینیوم کوپال اصفهان

2023-2024

coopal.yaragh

coopal_co

coopalco

t.me/coopalco

coopal.co@yahoo.com

www.coopal-co.com

No 103 St. & Shahid Ghaderi St. Cross, Montazerieh Lnd. Estate
Najafabad, Isfahan

۰۳۱ - ۴۲۲ ۹۰ ۷۸۸ (صدای مشتریان)

۰۳۱ - ۴۲۲ ۹۰ ۴۱۴ (واحد فروش پروفیل)

۰۳۱ - ۴۲۲ ۹۰ ۵۶۲ (واحد فروش پیراق)

اصفهان، نجف آباد، شهرک صنعتی منتظریه
ویلاشهر، نبش خیابان ۱۰۳ و شهید قادری

شرکت آلومینیوم کوپال اصفهان

تولید کننده تخصصی پروفیل های درب
و پنجره های دو جداره آلومینیوم
اختصاصی، ترمال بریک، نرده، نمای کرتین وال
فریم لس و انواع پیراق آلکات

Isfahan coopal Aluminum Co

Aluminum Profiles For Thermal Break &
Normal Double - Glazed doors & windows
Curtain Wall , Frameless , Partition ,
Railing System . Accessoris





شرکت آلومینیوم کویال اصفهان

تولید کننده تخصصی پروفیل های درب و پنجره های دو جداره آلومینیوم
اختصاصی ، ترمال بریک ، نرده ، اجرای
نمای کرتین وال ، فریم لس و انواع یراق آلات

کاتالوگ جامع ، فنی پروفیل های آلومینیومی کویال اصفهان



آیین تجلیل از یکصد برند برتر سال
 مدیریت محترم
 جناب آقای مهندس مهراڻ رضائیان
 شرکت آلومینیوم کوپال اصفهان
 ۱۴۰۲هـ.ق
 مرکز شایسته های صدا و سیما جمهوری اسلامی ایران

آیین تجلیل از یکصد برند برتر سال
 مدیریت محترم
 جناب آقای مهندس مهراڻ رضائیان
 شرکت آلومینیوم کوپال اصفهان
 ۱۴۰۲هـ.ق
 مرکز شایسته های صدا و سیما جمهوری اسلامی ایران

BRAND BEST

ONE HUNDRED

Ceremony Of Honoring
 One Hundred Best Brands Of The Year
 2023 June

آیین تجلیل از یکصد برند برتر سال

منتخب ارزیابی در شاخص مشتری مداری
Selected evaluation in customer orientation index



شرکت آلومینیوم کوپال اصفهان

مدیرعامل محترم شرکت آلومینیوم کوپال اصفهان
 جناب آقای مهندس مهراڻ رضائیان

Your Efforts And Participation In Promoting
 The Idea Of Lean Production And Global Branding
 It Is Praiseworthy And Admirable In That Collection

تلاش و مشارکت ارزشمند شما در زمینه
 ترویج اندیشه تولید ناب و برند سازی جهانی
 در آن مجموعه قابل ستایش و تحسین است

اقدامی در خور تحسین و زمینه ساز فرهنگ برند سازی در سطوح گوناگون است ، به نشانه
 قدردانی از تلاش ارزشمند شما لوح تقدیر موفقیت منتخب آیین تجلیل از یکصد برند برتر سال
 در شاخص مسئولیت پذیری اجتماعی به آن واحد محترم تقدیم می گردد ، پویایی اندیشه
 و استمرار تلاشتان را در ساختن ایرانی سربلند آرزومندیم.

حجت الاسلام والمسلمین دکتر محمد رضا مبلهی
 رئیس فراکسیون و عضو کمیسیون فرهنگی مجلس شورای اسلامی



تقدیرنامه



مدیریت محترم شرکت کوپال اصفهان

جناب آقای مهندس رضانیان

باسلام و احترام

مانند کاری نام و یاد کنونی بزرگان: ثمره گامهای ارزشمندی است که در مسیر تثبیت هویت و تقویت جایگاه والایشان برمی دارند. حرکت رو به رشد آن مجموعه محترم مرمون تلاشهای صادقانه مدیران و کارکنان و بهره گیری از نگرشهای نوین مدیریتی است که با هدف تعالی سازمانی صورت گرفته و آن مجموعه را در زمره یکی از شرکت‌های پویا و صنعت آلومینیوم کشور قرار داده است.

به پاس زحمات بی دریغ مدیریت و پرسنل آن مجموعه که همواره با باور و تعهد خود و تکیه بر بومی سازی تلاش وافر و در جهت ارتقاء سطح کیفی و کیفی محصولات و حرکت فزاینده آن مجموعه برداشته و با دستاوردهای خود تأثیر مثبتی بر ارتقاء جایگاه این صنعت برداشته اند تقدیر و تشکر می نمایم.

امید است که در سایه الطاف الهی و در سالی که مزمین به حمایت از کالای ایرانی است. شاهد شهرت روز افزون آن مجموعه محترم باشیم.

و من... التوفیق

سندیکای صنایع آلومینیوم ایران



شرکت آلومینیوم کوپال اصفهان

اکنون که در مقام یک کارآفرین افتخار خدمت گذاری به مردم عزیز ایران را دارم، در پیشگاه خداوند متعال سوگند میدهم که تمام خالصت های حرفه ای خود، صداقت، حفظ منافع اجتماع و خدمت به صنعت را سر لوحه کار خود بدانم. یعنی، سلامت و آینده انسان ها را در نظر بگیرم.

Oath to Iran

Now, as an entrepreneur, I have the honor of serving the dear people of Iran I swear in front of Almighty God, honesty, preservation in all my professional activities I consider the interests of society and service to the industry to be the top priority of my work.

Consider the safety, health and future of humans.

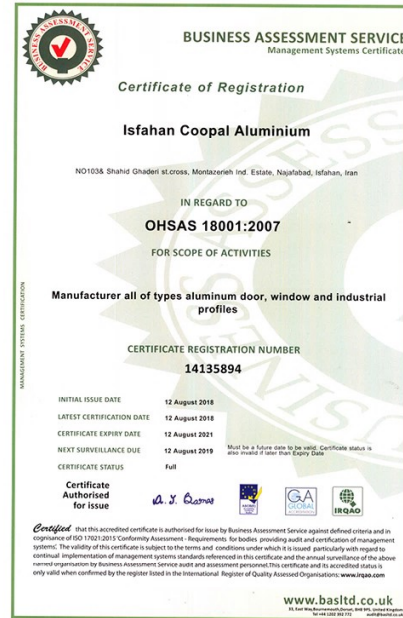
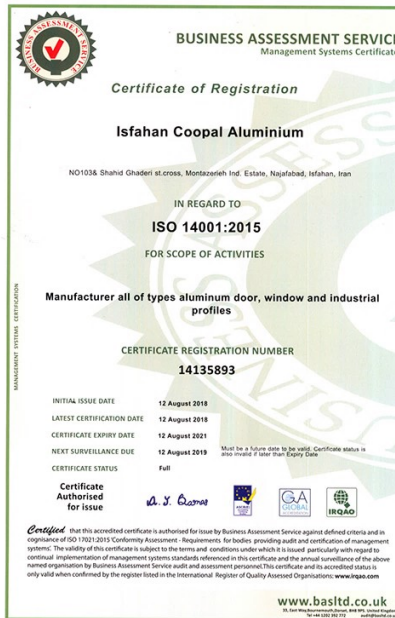
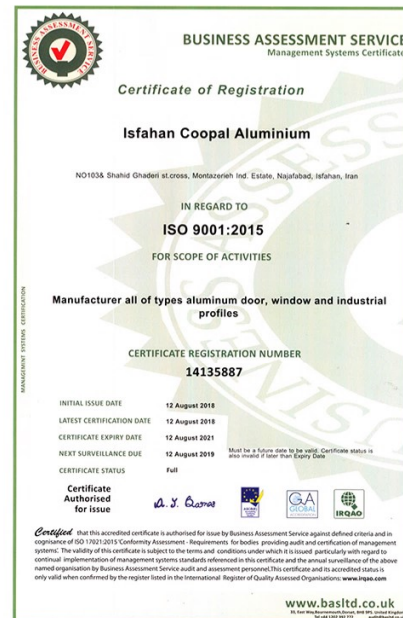

Introduction letter

شرکت آلومینیوم کوپال اصفهان جزو اولین شرکت های فعال در مرکز ایران می باشد که در سال ۱۳۷۸ در زمینی به مساحت بیش از ۱۰ هزار متر مربع در شهرک صنعتی منتظر به نجف آباد اصفهان احداث گردید. آلومینیوم کوپال اصفهان تولید کننده انواع پروفیل های اختصاصی (SG)، ترمال بریک، نرده، پار تیشن، کرنین وال، فریم لس و لامل در پوشش رنگ های الکترو استاتیک انواع آتادایز مات و متالیک می باشد و موفق به دریافت گواهینامه IMS : ۲۰۱۵-۲۰۱۵ ; ISO ۱۴۰۰۱-۲۰۱۵ ; ISO ۹۰۰۱-۲۰۰۷ ; OHSAS ۱۸۰۰۱-۲۰۰۷ و همچنین اخذ استاندارد ملی ایران شده است. این شرکت با تلاش مستمر در جهت بهبود کیفیت محصول و کنترل فرایند تولید در جهت صیانت از اصل مشتری مداری توانست جایگاه قابل قبولی در صنعت آلومینیوم کشور کسب نماید.

Introduction

Isfahan Coopal Aluminum Company was founded in 2001 in the area of 10000 square meters engaging the manufacture of structural aluminum profiles applying anodizing, powder-coating and polishing services. The products of Isfahan Coopal Aluminum are SG profiles, thermal break, railing partition, Curtain wall and Frame-less. The use of modern technology and automatic equipment with experienced staffs and engineers has provided us an opportunity to gain considerable volume of the local market and offer best quality products according to customers' needs. With Permanent Quality control management in production process, we received ISO 9001:2015, ISO 14001-2015, IMS, OHSAS 18001-2007 Certificates and hold National Standard.



TITILE	شماره صفحه		عنوان
LIFT & SLIDE SYSTEM	1	2	سیستم لیفت اند اسلاید
SLIDING SYSTEM 130(THERMAL BREAK)	3	4	سیستم ریلی ۱۳۰ ترمال بریک
SLIDING SYSTEM 85-95(THERMAL BREAK)	5	6	سیستم ریلی ۹۵-۸۵ ترمال بریک
SLIDING SYSTEM 77(THERMAL BREAK)	7	8	سیستم ریلی ۷۷ ترمال بریک
3RAILS SYSTEM (NORMAL)	9	10	سیستم سه ریل اختصاصی
SLIDING SYSTEM (NORMAL)	11	12	سیستم ریلی نرمال اختصاصی
SLIDING SYSTEM 75(NORMAL)	13	14	سیستم ریلی اختصاصی ۷۵
MONORAIL SYSTEM(NORMAL)	15	16	مونوریل اختصاصی
MONORAIL SYSTEM SERIES 80	17	18	مونوریل سری ۸۰
HINGED SYSTEM 24 (THERMAL BRAEK)	19	20	سیستم لولایی ۲۴ ترمال بریک
HINGED PVC SYSTEM24 (THERMAL BRAEK)	21	22	سیستم لولایی PVC براق ترمال ۲۴
HINGED SYSTEM 60 (THERMAL BRAEK)	23	24	سیستم لولایی ۶۰ ترمال بریک
HINGED SYSTEM 48 (THERMAL BRAEK)	25	26	سیستم لولایی ۴۸ ترمال بریک
HINGED SYSTEM SERISE 55	27	28	سیستم لولایی سری ۵۵
HINGED SYSTEM SERISE 90	29	30	سیستم لولایی سری ۹۰
HINGED SYSTEM (NORMAL)	31	32	سیستم لولایی نرمال اختصاصی
LIGHAT HINGED SYSTEM70 (NORMAL)	33	34	سیستم لولایی ۷۰ سبک نرمال
HINGED SYSTEM 65(NORMAL)	35	36	سیستم لولایی ۶۵ نرمال
HINGED FLAT SYSTEM NORMAL 402	37	38	سیستم لولایی تخت نرمال ۴۰۲
PARTION SYSTEM	39	40	سیستم پار تیشن
CURTAIN WALL SYSTEM	41	42	سیستم فریم لس
RAILING PASAR SYSTEM	45	45	سیستم نرده پاسار
RAILING SYSTEM	46	48	سیستم نرده
PLISSE GRID SYSTEM	49	49	سیستم توری خور
TYPES OF PROFILES	52	42	انواع پروفیل ها
ACESSORIES	53	64	یراق آلات

In the catalog the weighth per meter should be considered with a tolerance $\pm 5\%$

در این کاتالوگ وزن بر متر با تolerance $\pm 5\%$ در نظر گرفته شده.

پروفیل های با علامت \pm طبق سفارش می باشند.

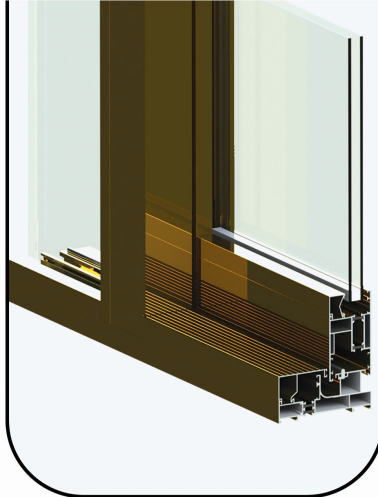
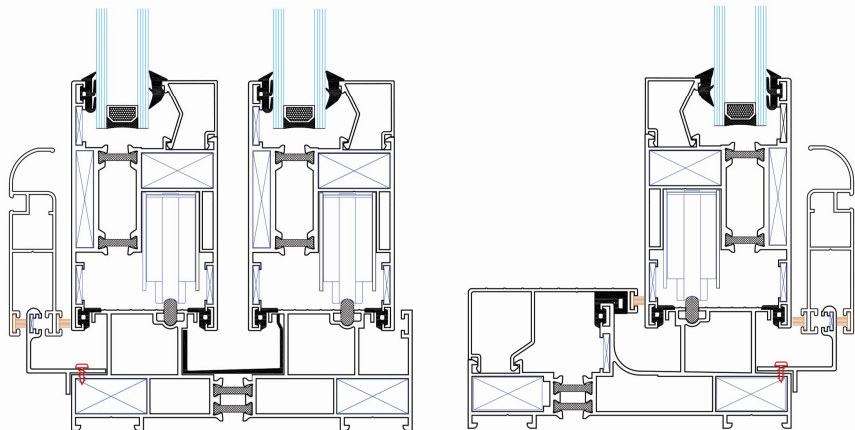

سیستم لیفت اند اسلاید

LIFT & SLIDE SYSTEM

THL

ترمال بریک
THERMAL BREAK

وزن پروفیل ها تنوریک می باشد ، وزن نهایی توسط باسکول مشخص خواهد شد .

The weight of the profiles is theoretical, the final weight will be determined by the Weighbridge

لیست برش لیفت اند اسلاید			
HEIGHT	ارتفاع	WIDTH	عرض
بنت تا پشت چهار چوب -۷/۹		بنت تا پشت چهار چوب +۲	دو ریل
بنت تا پشت چهار چوب -۷/۹		سه ریل و چهار ریل +۱۱/۴	سه ریل ۴ ریل

براق آلات

CODE: B821/1 کونیا پلاستیکی بزرگ ۱۴ GRAND PLASTIC CORNER	CODE: AC404 یو تخلیه آب U DRAIN (PVC)	CODE: FIX 432 کونیا بزرگ ۳۷x۷ GRAND CORNER JOINT 37x7	CODE: FIX408 فیکسر ۱۳x۲۷ FIXER 13x27	CODE: FIX424 فیکسر هیندر ویک ۱۳x۲۷ FIXER 13x27

لاستیک ها

CODE: B821/1 لاستیک تاوریل لیفت اند اسلاید LIFT & SLIDE VENT RUBBER	CODE: B820 لاستیک در پوش موریل لیفت اند اسلاید CAP RUBBER (LIFT & SLIDE)	CODE: B747 لاستیک دیوای پشت لنگه BEHIND VENT CORNER RUBBER	CODE: B737 لاستیک ناخن متوسط AVERAGE NAIL RUBBER	CODE: B738 لاستیک شانه ای بزرگ GRAND SHOULDER RUBBER

Code: L100 چهار چوب تک ریل لیفت SINGLE RAIL FRAME 13.200 kg/6.03M	Code: L101 چهار چوب دو ریل لیفت 2 RAILS FRAME 15.600 kg/6.03M		
Code: L102 لنگه ریلی لیفت VENT PROFILE 9.900 kg/6.03M	Code: L103 دربوش لیفت CAP PROFILE 3.100 kg/6.03M	Code: L104 دبشی پشت لنگه لیفت BEHIND VENT CORNER 3.700 kg/6.03M	
Code: R100 ریل چهار چوب FRAME RAIL 0.800 kg/6.03M	Code: RS100 زهوار تک جداره SG RICKETY (SINGLE WALLED) 2.100 kg/6.03M	Code: L105 لبه توری لیفت GRID FRAME 1.900 kg/6.03M	Code: L106 آدایتور لیفت ADAPTER 5.00 kg/6.03M

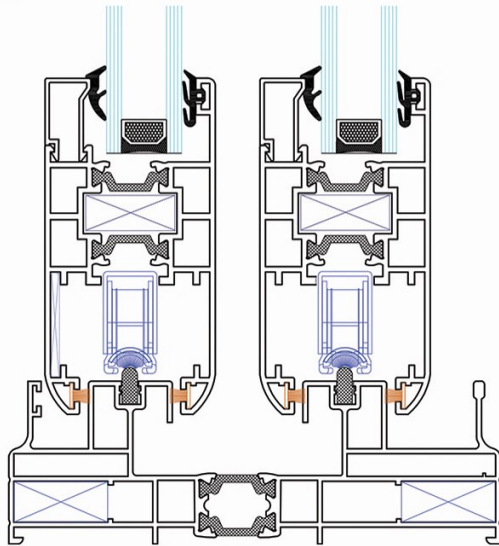

لیست برش سیستم ریلی ۱۳۰			
HEIGHT	ارتفاع	WIDTH	عرض
پشت تا پشت چهار چوب		پشت تا پشت چهار چوب	
-۷		+۳	
پشت تا پشت چهار چوب لنگه ۹ میلی متری برش سه لنگه و چهار لنگه +۱۱/۴			

<p>CODE: B823 لستیک ناخن چهار چوب ریلی FRAME NAIL RUBBER</p>	<p>CODE: 770/1 لستیک شیشه لنگه نرمال اختصاصی GLASS VENT RUBBER NORMAL</p>	<p>CODE: FIX400 فیکسر ۱۱x۲۵ FIXER 11x25</p>
--	---	---

سیستم ریلی ۱۳۰

SLIDING SYSTEM 130

THR130

ترمال بریک
THERMAL BREAK

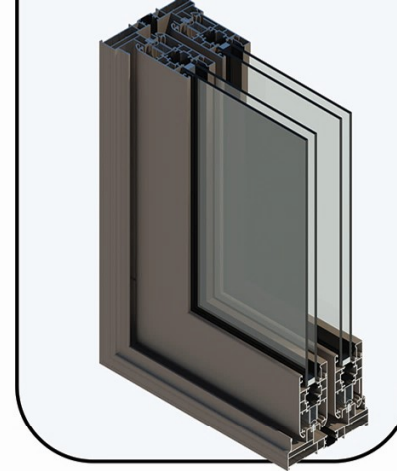

وزن پروفیل ها تئوریک می باشد ، وزن نهایی توسط باسکول مشخص خواهد شد .

The weight of the profiles is theoretical, the final weight will be determined by the Weighbridge

اطلاعات سفارش پروفیل ها

<p>Code:T130-100 لنگه ریلی ۹۰ ترمال VENT PROFILE 90</p>	<p>Code:T130-101 چهارچوب ریلی ۱۳۰ ترمال SLIDING FRAME 130</p>	
<p>13.200 kg/6.03M</p>	<p>14.500 kg/6.03M</p>	
<p>Code: T130-102 زهوار تیریل ۹۰ ترمال SLIDING RICKETY</p>	<p>Code: T130-103 نشی پشت لنگه تیریل ۹۰ ترمال BEHIND VENT CORNER</p>	<p>Code: R101 تیغه ریل یک طرفه تخت FLAT SINGLE SIDED RAIL</p>
<p>1.200 kg/6.03M</p>	<p>2.500 kg/6.03M</p>	<p>0.700 kg/6.03M</p>

سیستم ریلی ها 85 و 95 ترمال بریک

SLIDING SYSTEM 95,85

STH
ترمال بریک
THERMAL BREAK

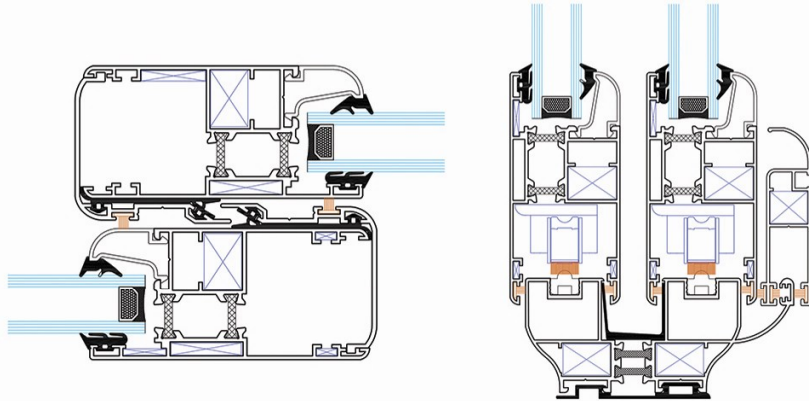
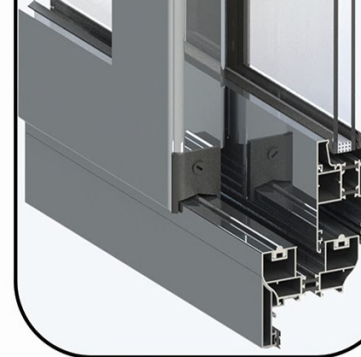

اطلاعات سفارش پروفیل ها وزن پروفیل ها تنوریک می باشد ، وزن نهایی توسط باسکول مشخص خواهد شد .
The weight of the profiles is theoretical, the final weight will be determined by the Weighbridge

لیست برش ترمال بریک ۹۵

HEIGHT ارتفاع	WIDTH عرض	دو ریل
بشت تا بشت چهار چوب -۷/۷	بشت تا بشت چهار چوب +۱/۳	
بشت تا بشت چهار چوب -۷/۷	بشت تا بشت چهار چوب +۱۱/۵	سه و پنجاه ریل

لیست برش ترمال بریک ۸۵

HEIGHT ارتفاع	WIDTH عرض	دو ریل
بشت تا بشت چهار چوب -۷/۷	بشت تا بشت چهار چوب +۰/۵	
بشت تا بشت چهار چوب -۷/۷	بشت تا بشت چهار چوب +۹	سه و پنجاه ریل

Code: ST100 چهارچوب توری خور ترمال GRID FRAME 11.100 kg/6.03M

Code: ST101 چهارچوب هلال ترمال BEND OVER FRAME 9.900 kg/6.03M

Code: ST102 چهارچوب ساده ترمال GRID FRAME 10.00 kg/6.03M

Code: ST/85-103 لنگه ریلی ۸۵ ترمال VENT PROFILE 85 7.800 kg/6.03M

Code: ST/85-105 نبشی بشت لنگه کوچک ترمال BEHIND VENT CORNER 10 3.00 kg/6.03M

Code: ST/95-104 لنگه ریلی ۹۵ ترمال VENT PROFILE 95 9.500 kg/6.03M

Code: ST107 آدپتور ترمال ADAPTER 3.700 kg/6.03M

Code: ST108 قید ریلی ترمال RAILING_T_profile 8.600 kg/6.03M

براق آلات

Code: CO501 کونیا پلاستیکی بزرگ ۱۴ GRAND PLASTIC CORNER 14	Code: CO504 یو تخلیه آب U DRAIN	Code: CO500 کونیا پلاستیکی کوچک PLASTIC CORNER JOINT	Code: FIX404 فیکسر ۱۳×۲۰ FIXER 13x20	Code: FIX421 فیکسر هجدرولیک ۱۳×۲۰ FIXER 13x20

لاستیک ها

Code: B750/1 لاستیک نبشی بشت لنگه ۱۰ BEHIND VENT CORNER RUBBER 10	Code: B745 لاستیک هوا بند ی چهار چوب Frame Sealing Rubber	Code: B747 لاستیک نبشی بشت لنگه ۱۵ ترمال بریک Behind Vent Corner Rubber 15	Code: B736 لاستیک ناخن کوچک SMALL NAIL RUBBER	Code: B739 لاستیک شانه ای کوچک SMALL SHOULDER RUBBER

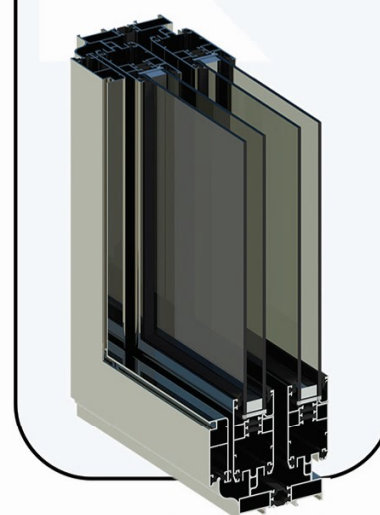
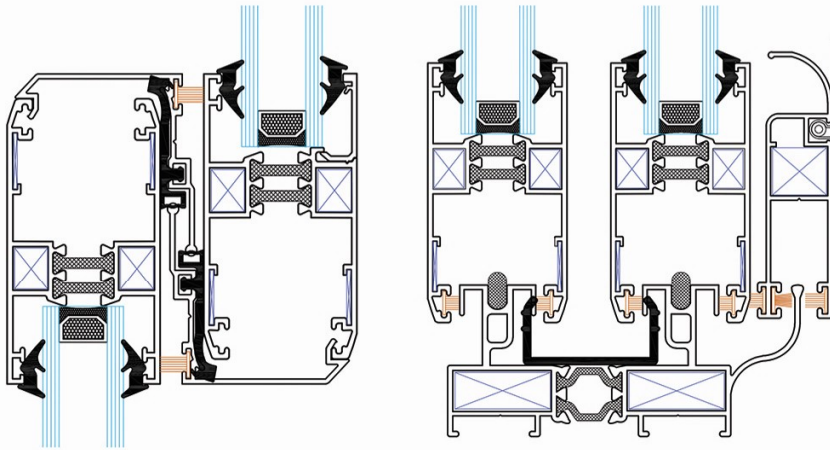

سیستم ریلی ۷۷ ترمال بریک



SLIDING SYSTEM 77

TH77

ترمال بریک
THERMAL BREAK

لیست برش سیستم ریلی اختصاصی ۷۷	
HEIGHT ارتفاع	WIDTH عرض
پشت تا پشت چهار چوب -۹/۸	پشت به پشت تقسیم به +۰/۵

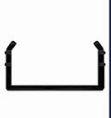
براق آلات

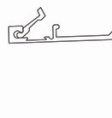
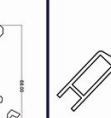
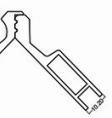
				
CODE: یو تخلیه آب U DRIN	CODE: کونیا ۵ CO503 CORNERS	CODE: فیکسر ۷۷ FIXER 77	CODE: فیکسر ۱۱×۲۶ FIXER 11x26	CODE: فیکسر ۱۰×۷/۵ FIXER 10x7/5

لاستیک ها

		
CODE: لاستیک دبیشت لنگه ترمال بریک ۷۷ BEHIND VENT CORNER RUBBER 77	CODE: لاستیک شیشه لنگه ترمال اختصاصی 770/1 GLASS VENT RUBBER (NORMAL)	CODE: لاستیک ناخن کوچک E8736 SMALL NAIL RUBBER

وزن پروفیل ها تئوریک می باشد ، وزن نهایی توسط باسکول مشخص خواهد شد .
The weight of the profiles is theoretical, the final weight will be determined by the Weighbridge

اطلاعات سفارش پروفیل ها

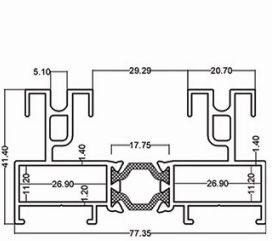
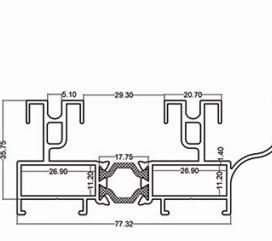
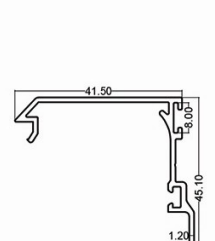
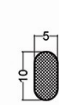
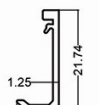
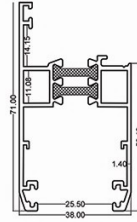
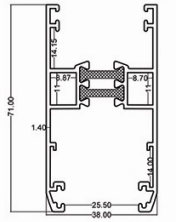
		
Code: TH77-100 چهارچوب ساده ترمال ۷۷ FRAME 77	Code: TH77-101 چهارچوب توری خور ترمال ۷۷ GRID FRAME 77	Code: TH77-103 دبیشت پشت لنگه ترمال ۷۷ BEHIND VENT CORNER 77
9.00 kg/6.03M	10.200 kg/6.03M	2.500 kg/6.03M
		
Code: ریل چهار چوب R100 FRAME RAIL	Code: زوارانگه ریلی TH 104 SLIDING RICKETY	Code: لنگه ریلی ترمال ۷۷ TH77/105 VENT ON RICKETY A PLACE 77
0.800 kg/6.03M	0.770 kg/6.03M	5.900 kg/6.03M
		
		Code: لنگه ریلی ترمال ۷۷ TH77-106 VENT PROFIL 77
		6.500 kg/6.03M

سیستم سه ریل اختصاصی

3 RAILS SYSTEM (NORMAL)

3RSG
نرمال اختصاصی
SLIDING NORMAL

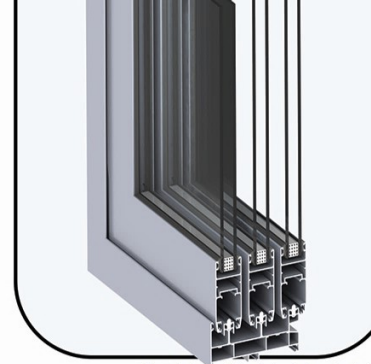
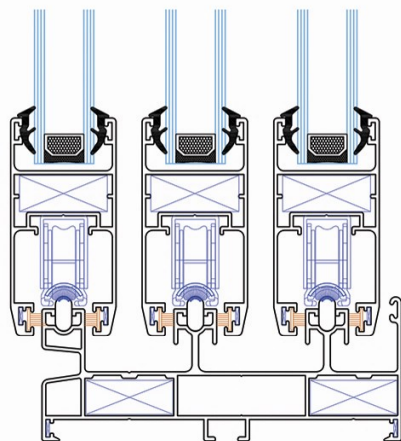

اطلاعات سفارش پروفیل ها وزن پروفیل ها تئوریک می باشد ، وزن نهایی توسط باسکول مشخص خواهد شد .
The weight of the profiles is theoretical, the final weight will be determined by the Weighbridge



لیست برش سیستم ریلی نرمال اختصاصی تا بریل ۶		
HEIGHT ارتفاع	عرض WIDTH	
سه لنگه	بشت تا بشت چهار چوب ۶/۵	بشت تا بشت چهار چوب ۶/۸
۶ لنگه	بشت تا بشت چهار چوب ۲۲/۵	بشت تا بشت چهار چوب ۶/۸

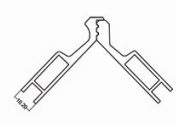
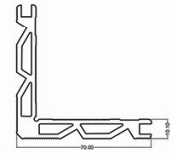

لیست برش سیستم ریلی نرمال اختصاصی تا بریل ۹		
HEIGHT ارتفاع	عرض WIDTH	
سه لنگه	بشت تا بشت چهار چوب ۱۲/۴۰	بشت تا بشت چهار چوب ۶/۸
۶ لنگه	بشت تا بشت چهار چوب ۲۹/۵	بشت تا بشت چهار چوب ۶/۸

براق آلات

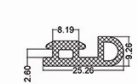
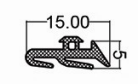
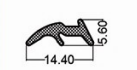
 <p>CODE: FIX400 ۱۱x۴۶ فیکسر FIXER 11x26</p>	 <p>CODE: FIX415 ۱۰x۴۶ هیدرولیک فیکسر FIXER 10x26</p>
---	--

لاستیک ها

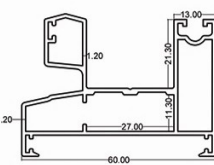
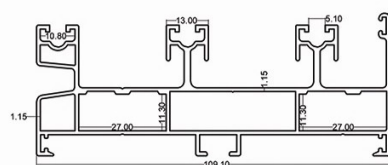
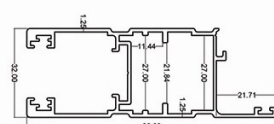
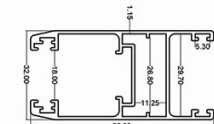
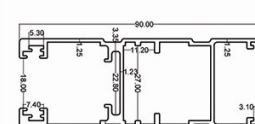
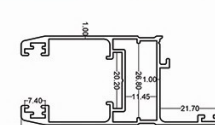
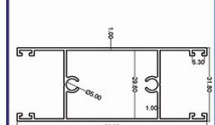
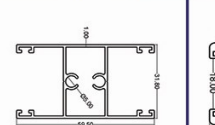
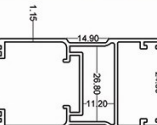
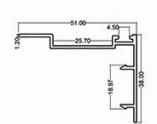
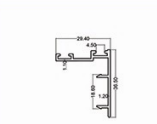
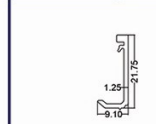
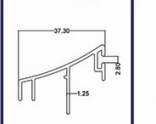
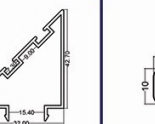
 <p>CODE: B872 لاستیک دوشی پشت لنگه BEHIND VENT CORNER RUBBER</p>	 <p>CODE: 770/1 لاستیک شیشه لنگه نرمال اختصاصی GLASS VENT RUBBER(NORMAL)</p>	 <p>CODE: B823 لاستیک ناخن کوچک SMALL NAIL RUBBER</p>	 <p>CODE: CO503 گوشه S CORNER S</p>
--	---	--	--

 <p>Code: 3R100 چهار چوب تک تیغه SINGLE BLADE FRAME 6.00 kg/6.03M</p>	 <p>Code: 3R101 چهار چوب عرق گیر سه ریل 3 RAILS TAKEOUT FRAME 10.40 kg/6.03M</p>				
 <p>Code: S102 لنگه ریلی ۹ زهوار خور VENT ON RICKEY A PLACE 90 6.500 kg/6.03M</p>	 <p>Code: S103 لنگه ریلی ۹ SG۷ VENT PROFILE 70 5.100 kg/6.03M</p>	 <p>Code: S104 لنگه ریلی ۹ SG۹ VENT PROFILE 90 7.180 kg/6.03M</p>			
 <p>Code: S105 لنگه ریلی ۷ زهوار خور VENT ON RICKEY A PLACE 70 4.900 kg/6.03M</p>	 <p>Code: S106 قید SGA RAILING T_PROFILE80 5.100 kg/6.03M</p>	 <p>Code: S107 قید SG RAILING T_PROFILE60 3.700 kg/6.03M</p>	 <p>Code: S108 لنگه ریلی شیاردار GROOVED VENT PROFILE 5.00 kg/6.03M</p>		
 <p>Code: ST109 دوشی پشت لنگه ۹ BEHIND VENT CORNER 90 2.800 kg/6.03M</p>	 <p>Code: ST110 دوشی پشت لنگه ۷ BEHIND VENT CORNER 70 1.800 kg/6.03M</p>	 <p>Code: TH104 زهوار لنگه ریلی SLIDING RICETY 0.770 kg/6.03M</p>	 <p>Code: ST112 در پوش باران گیر RAIN CAP 3.200 kg/6.03M</p>	 <p>Code: R100 زوبه ۹ اختصاصی ANGLE PROFILE 90 (NORMAL) 3.100 kg/6.03M</p>	 <p>Code: RAIL ریل چهار چوب FRAME RAIL 0.800 kg/6.03M</p>

سیستم ریلی نرمال اختصاصی

SLIDING SYSTEM NORMAL

SGN

نرمال اختصاصی
SLIDING NORMAL

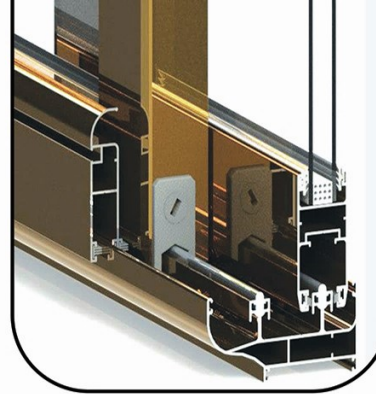

اطلاعات سفارش پروفیل ها **وزن پروفیل ها تنوریک می باشد ، وزن نهایی توسط باسکول مشخص خواهد شد .**
The weight of the profiles is theoretical, the final weight will be determined by the Weighbridge

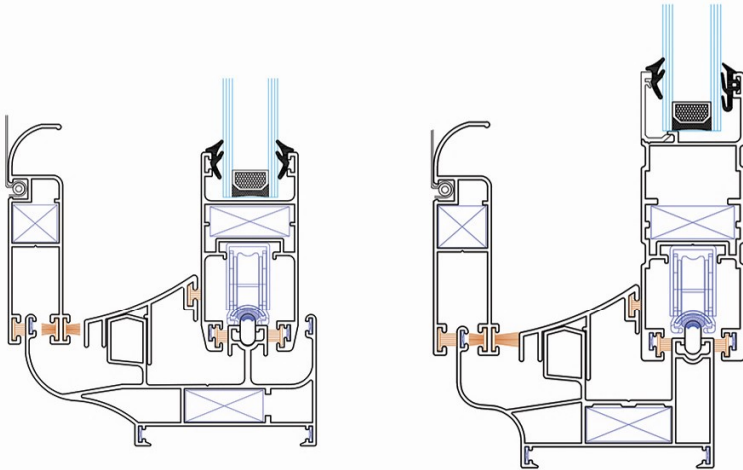

لیست برش سیستم ریلی نرمال اختصاصی تا ریل ۶

ارتفاع HEIGHT	عرض WIDTH
پشت تا پشت چهار چوب -۶/۸	پشت تا پشت چهار چوب ÷ 2
پشت تا پشت چهار چوب ۶/۵	سه و چهار ریل

لیست برش سیستم ریلی نرمال اختصاصی تا ریل ۹

ارتفاع HEIGHT	عرض WIDTH
پشت تا پشت چهار چوب -۶/۸	پشت تا پشت چهار چوب 2÷3+
پشت تا پشت چهار چوب ۶/۴ ÷ 11/۴	سه و چهار ریل

<p>Code: S100 چهار چوب توری خور ننگ تیغه SLIDING BLADE GRID FRAME 6.900 kg/6.03M</p>	<p>Code: S101 چهارچوب عرق گیر TAKE OUT STEAM FRAME 8.300 kg/6.03M</p>			
<p>Code: S102 لنگه ریلی ۹۰ زهوار خور VENT ON RICKETY A PLACE PROFILE 90 6.500 kg/6.03M</p>	<p>Code: S103 لنگه ریلی SGV ۹۰ VENT PROFILE 70 5.100 kg/6.03M</p>	<p>Code: S104 لنگه ریلی SG ۹۰ VENT PROFILE 90 7.130 kg/6.03M</p>		
<p>Code: S105 لنگه ریلی ۷۰ زهوار خور VENT ON RICKETY A PLACE PROFILE 70 4.900 kg/6.03M</p>	<p>Code: S106 قید SG۸ RAILING T_PROFILE 80 5.100 kg/6.03M</p>	<p>Code: S107 قید SG ۶ RAILING T_PROFILE 60 3.700 kg/6.03M</p>	<p>Code: S108 زاویه ۹۰ اختصاصی ANGLE PROFILE 90 (Normal) 3.100 kg/6.03M</p>	
<p>Code: ST109 نیش پشت لنگه ۹۰ BEHIND VENT CORNER 90 2.300 kg/6.03M</p>	<p>Code: ST110 نیش پشت لنگه ۷۰ BEHIND VENT CORNE 70 1.800 kg/6.03M</p>	<p>Code: TH 104 زهوار لنگه ریلی SLIDING RICKETY 0.770 kg/6.03M</p>	<p>Code: R100 در پوش باران گیر RAIN CAP 3.200 kg/6.03M</p>	<p>Code: R100 ریل چهارچوب FRAME RAIL 0.800 kg/6.03M</p>

براق آلات

<p>CODE: CO 503 کونیا ۵ CORNER 5</p>	<p>CODE: FIX400 فیکسر ۱۱x۲۶ FIXER 11x26</p>	<p>CODE: FIX415 فیکسر هیدرولیک ۱۰x۲۶ FIXER 10x26</p>
--	---	--

لاستیک ها

<p>CODE: B872 لاستیک نیشی پشت لنگه BEHIND VENT CORNER RUBBER</p>	<p>CODE: 770/1 لاستیک شیشه لنگه نرمال اختصاصی GLASS VENT RUBBER (NORMAL)</p>	<p>CODE: B823 لاستیک ناخن کوچک SMALL NAIL RUBBER</p>
--	--	--

سیستم مونوریل اختصاصی

MONORAIL SYSTEM

MR

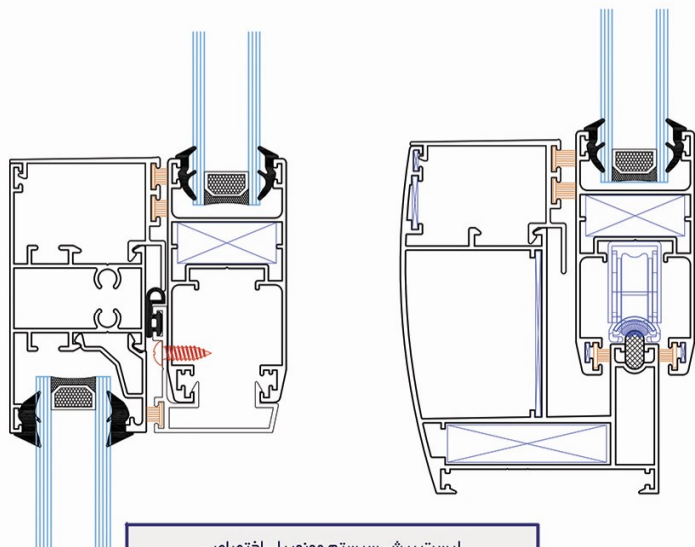

لیست برش سیستم مونوریل اختصاصی

HEIGHT ارتفاع	WIDTH عرض
پشت تا پشت چهار چوب ۶/۸	پشت به پشت تقسیم به ۲

وزن پروفیل ها تنوریک می باشد ، وزن نهایی توسط باسکول مشخص خواهد شد .

The weight of the profiles is theoretical, the final weight will be determined by the Weighbridge

اطلاعات سفارش پروفیل ها

<p>Code: MR101 چهارچوب هلال منوریل MONORAIL BEND OVER FRAME 60 9.900 kg/6.03M</p>	<p>Code: MR102 چهارچوب تخت منوریل ۶۰ MONORAIL FLAT FRAME 60 9.830 kg/6.03M</p>	<p>Code: MR103 چهارچوب تخت منوریل ۹۰ MONORAIL FLAT FRAME 90 9.830 kg/6.03M</p>	
<p>Code: MR104 سبیری ۷۰ SG RAILING T_PROFILE 70 5.00 kg/6.03M</p>	<p>Code: S103 لنگه ۷۰ SG VENT PROFILE 70 5.100 kg/6.03M</p>	<p>Code: MR105 درپوش منوریل MONORAIL CAP 1.900 kg/6.03M</p>	
<p>Code: RS101 زوار دو جداره SG RICKETY (DOUBLE WALLED) 1.300 kg/6.03M</p>	<p>Code: MR107 لبه پشت لنگه منوریل BEHIND VENT CORNER 2.300 kg/6.03M</p>	<p>Code: MR108 لبه توری منوریل MONO RAIL GRID FRAME 1.280 kg/6.03M</p>	<p>Code: R101 ریل سبیل FRAME RAIL 0.800 kg/6.03M</p>

براق آلات

<p>Code: CO501 گونیای ۱۴ GRAND CORNER 14</p>	<p>Code: CO502 گونیای منوریل باشت بزرگ ۴۴ GRAND CORNER JOINT 44(MONORAIL)</p>	<p>Code: CO503 گونیای ۵ CORNER 5</p>	<p>Code: FIX400 فیکسر ۱۱x۲۶ FIXER 11x25</p>	<p>Code: FIX402 فیکسر ۱۱x۴۴ FIXER 11x44</p>
--	---	--	---	---

لاستیک ها

<p>Code: B872 لاستیک ضربه گیر چهار چوب درمال اختصاصی FRAME SHOCK ABSORBER RUBBER (NORMAL)</p>	<p>Code: B872 لاستیک بدنه پشت لنگه BEHIND VENT CORNER RUBBER</p>	<p>Code: 770/1 لاستیک شیشه لنگه نرمال اختصاصی GLASS VENT RUBBER (NORMAL)</p>	<p>Code: B823 لاستیک ناخن کوچک SMALL NAIL RUBBER</p>
---	--	--	--

سیستم مونوریل سری ۸۰

MONORAIL SYSTEM SERIES 80

MR80

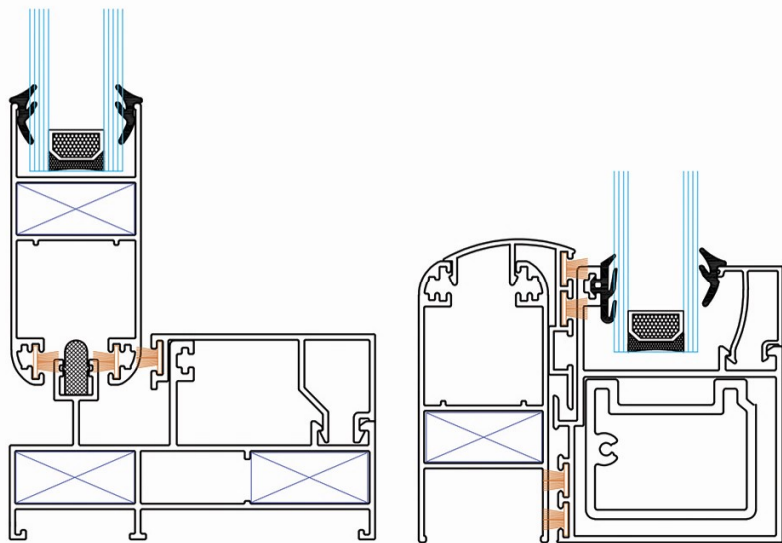
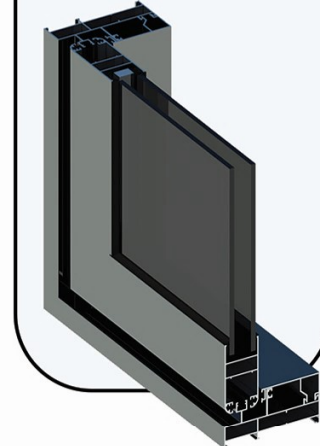

وزن پروفیل ها تئوریک می باشد ، وزن نهایی توسط باسکول مشخص خواهد شد .

اطلاعات سفارش پروفیل ها ← The weight of the profiles is theoretical, the final weight will be determined by the Weighbridge

لیست برش سیستم مونوریل اختصاصی			
HEIGHT	ارتفاع	WIDTH	عرض
پشت تا پشت چهار چوب		پشت به پشت تقسیم به ۲	
-۶/۸		۲	

	<p>Code:MR80-100</p> <p>چهار چوب مونوریل ۸۰ MONORAIL FRAME 80</p> <p>6.500 kg/6.03M</p>		<p>Code: MR80-101</p> <p>سپری مونوریل ۸۰ MONORAIL T. PROFILE 80</p> <p>5.200 kg/6.03M</p>
	<p>Code: MR80-102</p> <p>لنگه ریانی دو جداره ۶ SLIDING VENT 60 (DOUBLE WALLED)</p> <p>4.200 kg/6.03M</p>		<p>Code: MR80-103</p> <p>نیشی پشت لنگه مونوریل ۸۰ BEHIND VENT CORNER 80</p> <p>2.300 kg/6.03M</p>
	<p>Code:MR80-104</p> <p>در پوش مونوریل ۸۰ MONORAIL CAP PROFILE 80</p> <p>1.900 kg/6.03M</p>		<p>Code:R102</p> <p>تهدیه ریل یک طرفه تخت FLAT SINGLE 3ERD RAIL</p> <p>0.800 kg/6.03M</p>
	<p>Code:MR80-105</p> <p>آداپتور مونوریل ۸۰ MONORAIL ADAPTER 80</p> <p>4.800 kg/6.03M</p>		<p>Code: MR80-106</p> <p>زوار دو جداره چهار چوب مونوریل ۸۰ RICKETY (DOUBLE WALLED)</p> <p>1.300 kg/6.03M</p>

لاستیک ها		براق آلات	
	<p>Code: B823</p> <p>لاستیک ناخن چهار چوب ریلی FRAME NAIL RUBBER</p>		<p>Code: 770/1</p> <p>لاستیک شیشه لنگه ترمال اختصاصی GLASS VENT RUBBER (NORMAL)</p>
	<p>Code: FIX400</p> <p>فیکسر ۱۱x۲۵ FIXER 11x25</p>		<p>Code: FIX15</p> <p>فیکسر میدروفیک ۱۰x۲۶ FIXER 10x26</p>

سیستم لولایی ۲۴

HINGED SYSTEM 24

TH24

ترمال بریک
THERMAL BREAK

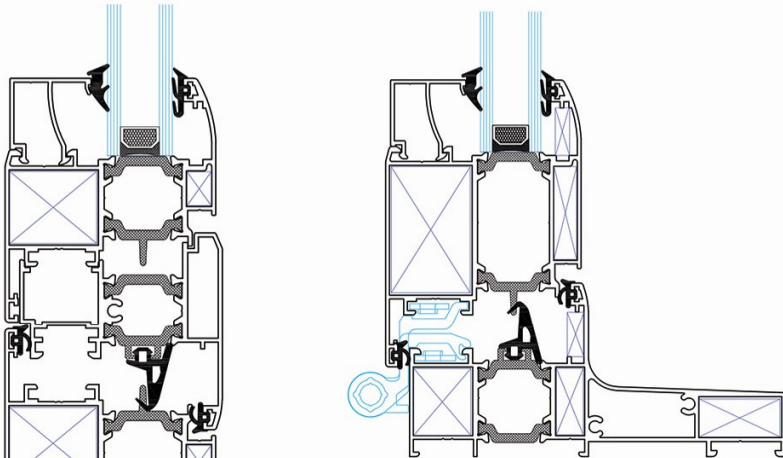
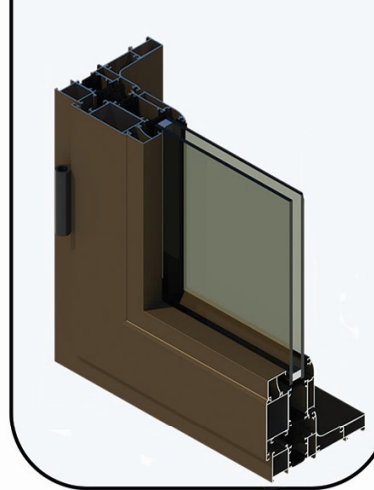

لیست برش لولایی ۲۴ ترمال بریک

HEIGHT	ارتفاع	WIDTH	عرض
داخل دهانه فریم +۱		داخل دهانه فریم +۱	
داخل دهانه فریم +۱		داخل دهانه فریم دو تکه +۴	

وزن پروفیل ها تنوریک می باشد ، وزن نهایی توسط باسکول مشخص خواهد شد .

The weight of the profiles is theoretical, the final weight will be determined by the Weighbridge اطلاعات سفارش پروفیل ها

براق آلات

<p>CODE: FIX434 کوپا گوشه FIX CORNER JOINT</p>	<p>CODE: FIX408 فیکسر ۱۳x۲۷ FIXER 13x27</p>	<p>CODE: FIX412 فیکسر ۴۳x۲۷ FIXER 43x27</p>	<p>CODE: FIX414 فیکسر ۳۱x۷/۳ FIXER 31x7/3</p>	<p>CODE: FIX419 فیکسر هیدرولیک ۲۲x۱۹/۵ FIXER 22x19/5</p>
--	---	---	---	--

لاستیک ها

<p>CODE: B700 لاستیک کله لاری VENT RUBBER</p>	<p>CODE: B777/1 لاستیک فریم ترمال بریک و ترمال نالت FRAME RUBBER (THERMAL BREAK & NORMAL)</p>	<p>CODE: B737 لاستیک فلانچ متوسط AVERAGE NAIL RUBBER</p>	<p>CODE: B770/1 لاستیک هیپنه تکه برنل استاندارد GLASS VENT RUBBER (NORMAL)</p>
---	---	--	--

<p>Code:T24-200 فریم ۱۲۵ ترمال ۲۴ GRAND FRAME 125 12.100 kg/6.03M</p>	<p>Code: T24-201 فریم ۶۰ ترمال ۲۴ GRAND FRAME 60 7.00 kg/6.03M</p>
<p>Code:T24-202 فریم ۷۷ گرد ترمال ۲۴ BEND OVER FRAME 77 8.700 kg/6.03M</p>	<p>Code: T24-203 لنگه کوچک ترمال ۲۴ SMALL VENT 8.00 kg/6.03M</p>
<p>Code: T24-205 لنگه بزرگ ترمال ۲۴ GRAND VENT 24 9.900 kg/6.03M</p>	<p>Code:T24-206 سری ۸۰ ترمال ۲۴ T_PROFILE 80 7.900 kg/6.03M</p>
<p>Code: T24-207 دو لنگه برنل ۲۴ DOUBLE VENT 7.300 kg/6.03M</p>	<p>Code: T24-208 زواره دو جداره ترمال ۲۴ RICKEY (DOUBLE WALLED) 1.700 kg/6.03M</p>

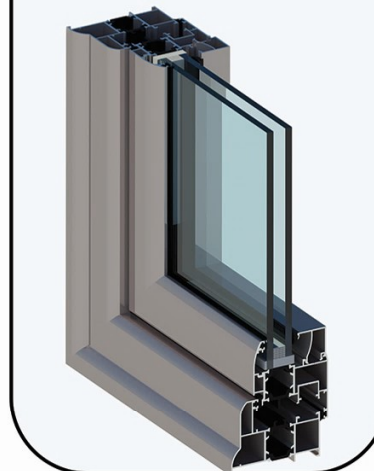
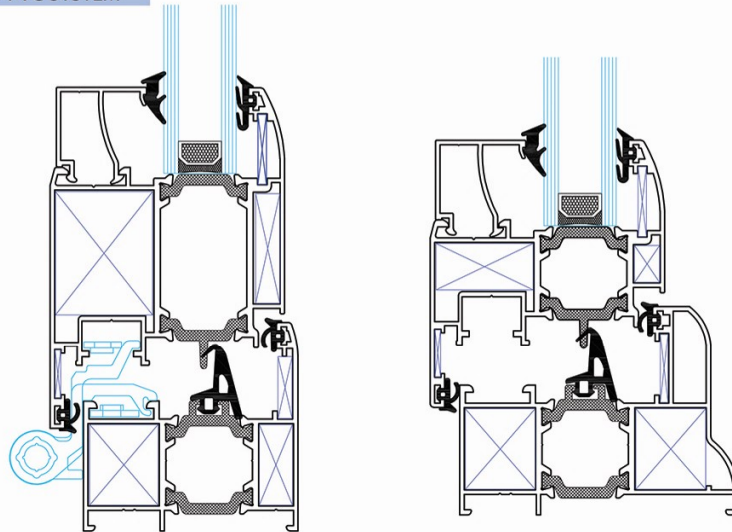

سیستم لولایی یوآق PVC ترمال ۲۴

HINGED PVC SYSTEM THERMAL 24

PVC

ترمال بریک
THERMAL BREAK

اطلاعات سفارش پروفیل ها // وزن پروفیل ها تنوریک می باشد ، وزن نهایی توسط باسکول مشخص خواهد شد .
The weight of the profiles is theoretical, the final weight will be determined by the Weighbridge

لیست برش لولایی ۲۴ ترمال بریک			
HEIGHT	ارتفاع	WIDTH	عرض
داخل دهانه فریم +۱		داخل دهانه فریم +۱	
داخل دهانه فریم +۱		داخل دهانه فریم دو لنگه +۰/۵	

برای آلات

<p>CODE: FIX434 گونیا فوجی FIXA CORNER JOINT</p>	<p>CODE: FIX400 فیکسر ۱۳×۲۶ FIXER 13x26</p>	<p>CODE: FIX414 فیکسر ۳۱×۷/۳ FIXER 31x7/3</p>	<p>CODE: FIX418 فیکسر ۲۲×۹ FIXER 22x9</p>	<p>CODE: FIX419 فیکسر ۲۲×۱۹/۵ FIXER 22x19/5</p>
--	---	---	---	---

لاستیک ها

<p>CODE: B700 لاستیک کله خاری VENT RUBBER</p>	<p>CODE: B777/1 لاستیک فریم ترمال بریک و ترمال تخت FRAME RUBBER (THERMAL BREAK & NORMAL)</p>	<p>CODE: B737 لاستیک ناخنی متوسط AVERAGE NAIL RUBBER</p>	<p>CODE: B770/1 لاستیک شیشه کله خار ، اختصاصی GLASS VENT RUBBER (NORMAL)</p>
---	--	--	--

<p>Code:T24-200 فریم ۱۲۵ ترمال ۲۴ GRAND FRAME</p> <p>12.100 kg/6.03M</p>	<p>Code: T24-201 فریم ۶۰ ترمال ۲۴ GRAND FRAME 60</p> <p>7.00 kg/6.03M</p>	
<p>Code:T24-202 فریم ۷۷ گرد ترمال ۲۴ BEND FRAME 77</p> <p>8.700 kg/6.03M</p>	<p>Code:T24-202 لنگه بزرگ برای PVC خور GRAND VENTI PVC ACCESSORIES</p> <p>10.200 kg/6.03M</p>	<p>Code: PVC-201 لنگه کوچک برای PVC خور SMAL VENTI PVC ACCESSORIES</p> <p>8.300 kg/6.03M</p>
<p>Code:T24-206 سپری ۸۰ ترمال ۲۴ T. PROFILE 80</p> <p>7.900 kg/6.03M</p>	<p>Code:T24-202 دولنگه ترمال ۲۴ DOUBLE VENT</p> <p>7.300 kg/6.03M</p>	<p>Code: T24-207 زهوار دو چاره ترمال ۲۴ RICKETY (DOUBLE WALLED)</p> <p>1.900 kg/6.03M</p>

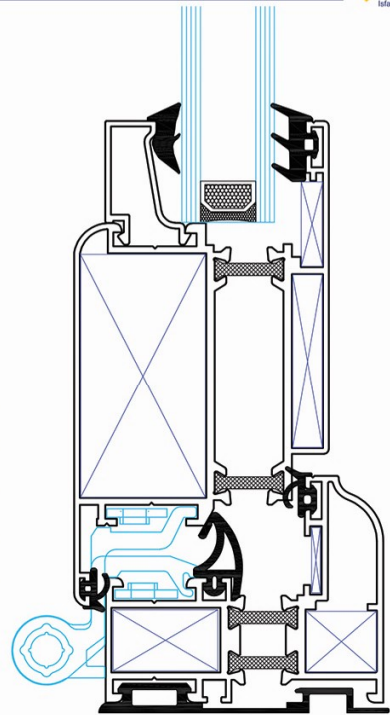

لیست برش لولایی ۲۴ ترمال بریک			
HEIGHT	ارتفاع	WIDTH	عرض
داخل دهانه فریم +۱		داخل دهانه فریم +۱	
داخل دهانه فریم +۱		داخل دهانه فریم دو لنگه +۰/۵	

سیستم لولایی ترمال بریک ۶۰

HINGED SYSTEM 60 THERMAL BREAK

TH60
ترمال بریک
THERMAL BREAK

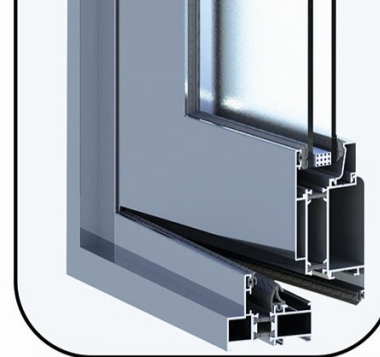

اطلاعات سفارش پروفیل ها وزن پروفیل ها تنویک می باشد ، وزن نهایی توسط باسکول مشخص خواهد شد .
The weight of the profiles is theoretical, the final weight will be determined by the Weighbridge

<p>Code: TH60-200 فریم ۶ گرد ترمال ROUND FRAME 60 7.800 kg/6.03M</p>	<p>Code: TH60-201 فریم ۶ تخت کوتاه ترمال SHORT FLAT FRAME 60 7.200 kg/6.03M</p>	<p>Code: TH60-202 فریم ۶ تخت بلند ترمال LONG FLAT FRAME 60 8.700 kg/6.03M</p>		
<p>Code: TH60-203 لنگه بزرگ هیدرولیک ترمال GRAND VENT 11.100 kg/6.03M</p>	<p>Code: TH60-204 لنگه بزرگ ترمال GRAND VENT 11.300 kg/6.03M</p>	<p>Code: TH60-205 لنگه فرچه خور ترمال VENT ON BRUSH A PLACE 12.000 kg/6.03M</p>	<p>Code: TH60-206 سبوری ۸۵ ترمال T_PROFILE 85 8.600 kg/6.03M</p>	
<p>Code: RT100 زوار نخت دو جداره ترمال Fire Reticky (Double Wall) 1.900 kg/6.03M</p>	<p>Code: RT101 زوار گرد دو جداره ترمال Round Rictory 1.400 kg/6.03M</p>	<p>Code: RS102 زوار سه جداره Sg Rictory (Triple Wall) 1.900 kg/6.03M</p>	<p>Code: RT102 زوار نخت تک جداره ترمال Fire Reticky (Single Wall) 1.900 kg/6.03M</p>	<p>Code: RT103 زوار گرد تک جداره ترمال Round Rictory 1.900 kg/6.03M</p>

براق آلات

<p>CODE: FIX434 کونیا قوچی PUF CORNER JOINT</p>	<p>CODE: CO503 کونیا ۱۳ فلزی FIXER 13x27</p>	<p>CODE: FIX406 کونیا ۱۳x۳۳ FIXER 13x23</p>	<p>CODE: FIX415 فیکس ۱۳ FIXER 13</p>	<p>CODE: FIX411 فیکس ۵۲x۲۷ FIXER 52x27</p>	<p>CODE: FIX433 کونیا ۳۷x۶ GRAND CORNER 37x6</p>
---	--	---	--------------------------------------	--	--

لاستیک ها

<p>CODE: B745 لاستیک هوایندی چهار چوب ROUND FRAME RUBBER</p>	<p>CODE: B755 لاستیک کله آهن ترمال بریک GOOD HEAT BARRIER (THERMAL BREAK)</p>	<p>CODE: B783 لاستیک لنگه ترمال بریک و ترمال کرد THERMALBEEK ROUND NORMAL</p>	<p>CODE: B777/1 لاستیک لنگه ترمال بریک FRAME RUBBER (THERMAL BREAK & NORMAL)</p>	<p>CODE: B737 لاستیک ناخنی متوسط AVERAGE NAIL RUBBER</p>	<p>CODE: B738 لاستیک شانه بزرگ GRAND SHOULDER RUBBER</p>
--	---	---	--	--	--

سیستم لولایی ۴۸ ترمال بریک

HINGED SYSTEM 48

TH48
ترمال بریک
THERMAL BREAK

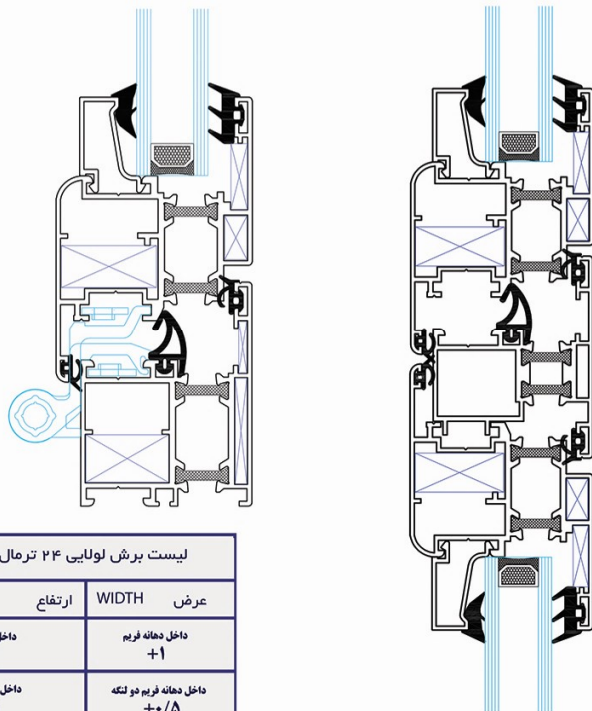
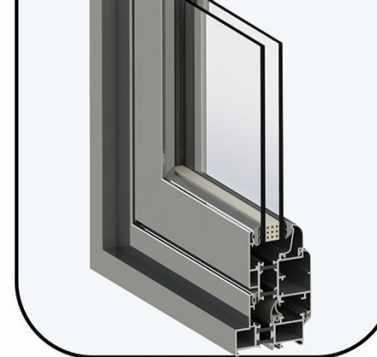

اطلاعات سفارش پروفیل ها وزن پروفیل ها تنوریک می باشد ، وزن نهایی توسط باسکول مشخص خواهد شد .
The weight of the profiles is theoretical, the final weight will be determined by the Weighbridge

لیست برش لولایی ۲۴ ترمال بریک	
HEIGHT	عرض
ارتفاع	عرض
داخل دهانه فریم +۱	داخل دهانه فریم +۱
داخل دهانه فریم +۱	داخل دهانه فریم دو لنگه +۰/۵

براق آلات

CODE: FIX434 گونیا فوجی FUJI CORNER JOINT	CODE: COS01 گونیا پلاستیکی ۱۴ GRAND PLASTIC CORNER	CODE: FIX422 فیکسر ۱۳×۲۳ FIXER 13x23	CODE: FIX433 گونیا ۱۲×۶ FIXER 12x6

لاستیک ها



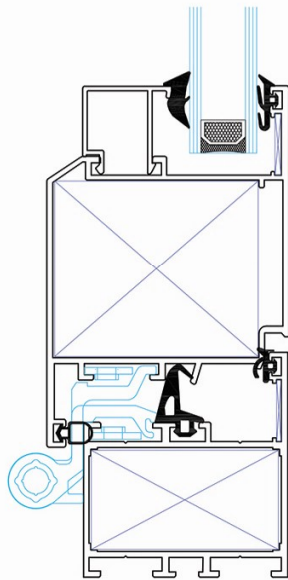

CODE: B745 لاستیک کله غازی GOOS HEAD RUBBER	CODE: B783 لاستیک لنگه درهال بریک و درهال گرد VENT RUBBER (THERMAL BREAK & ROUND NORMAL)	CODE: B777/1 لاستیک فریم ترمال بریک و درهال تخت FRAME RUBBER THERMAL BREAK & NORMAL	CODE: B737 لاستیک ناخنی متوسط AVERAGE NAIL RUBBER	CODE: B738 لاستیک شانه بزرگ ROUND SHOULDER RUBBER

Code: TH48-201 فریم بزرگ ۴۸ ترمال GRAND FRAME 48 7.900 kg/6.03M	Code: TH48-202 فریم کوچک ۴۸ ترمال SMALL FRAME 48 6.600 kg/6.03M	Code: TH60-201 فریم ۶ تخت ترمال FLAT FRAME 60 7.200 kg/6.03M		
Code: TH 48-203 دو لنگه ترمال DOUBL VENT 6.900 kg/6.03M	Code: TH48-204 لنگه کوچک ترمال SMALL VENT 6.600 kg/6.03M	Code: TH48-205 لنگه متوسط ترمال AVERAGE VENT 8.400 kg/6.03M	Code: TH60-206 سدی ۸۵ ترمال T_PROFILE 65 8.600 kg/6.03M	
Code: RT100 زبور تخت دو جداره ترمال Flat Rickety Thermal (Double Wall) 1.900 kg/6.03M	Code: RT101 زبور گرد دو جداره ترمال Round Rickety thermal 1.400 kg/6.03M	Code: RST02 زبور سه جداره ترمال Rickety (Triple Wall) 1.300 kg/6.03M	Code: RT102 زبور تخت تک جداره ترمال Flat Rickety Thermal (Single Wall) 1.900 kg/6.03M	Code: RT103 زبور گرد تک جداره ترمال Round Rickety Thermal 1.900 kg/6.03M



لیست برش لولایی سری ۵۵	
HEIGHT	عرض
ارتفاع	عرض
پشت تا پشت چهار چوب +۱	پشت تا پشت چهار چوب +۱

لاستیک ها

 <p>CODE: B897 لاستیک کلاه آفری GOOD HEAD RUBBER</p>	 <p>CODE: B898 لاستیک بک WIND RUBBER</p>	 <p>CODE: B737 لاستیک ناخن متوسط AVERAGE NAIL RUBBER</p>	 <p>CODE: B770/1 لاستیک خورشید لنگه چرخش استاندارد GLASS VENT RUBBER (NORMAL)</p>
---	---	---	--

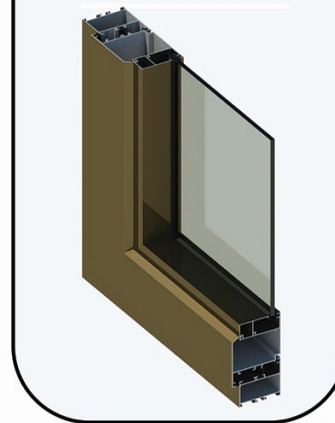

سیستم های لولایی H55
سیستم لولایی سری ۵۵
HINGE SYSTEM SERIES 55

H55

اطلاعات سفارش پروفیل ها ← وزن پروفیل ها تنوریک می باشد ، وزن نهایی توسط باسکول مشخص خواهد شد .
The weight of the profiles is theoretical, the final weight will be determined by the Weighbridge

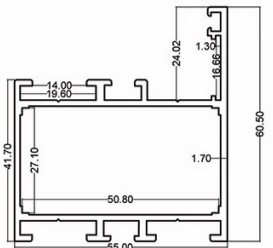
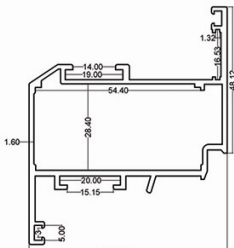
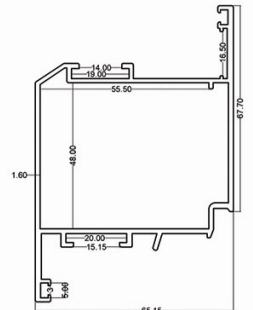
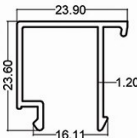
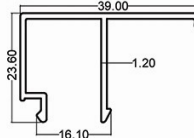
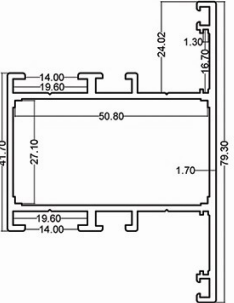
 <p>Code:H55-201 فریم ۵۵ FRAME 55 6.900 kg/6.03M</p>	 <p>Code: H55-202 لنگه کوچک ۵۵ SMALL VENT 55 8.000 kg/6.03M</p>	 <p>Code: H55-203 لنگه بزرگ ۵۵ GRAND VENT 55 8.800 kg/6.03M</p>
 <p>Code:H55-204 زهوار دوجداره ۵۵ RICKETY (DOUBLE WALLED) 1.500 kg/6.03M</p>	 <p>Code: H55-205 زهوار تک جداره ۵۵ RICKETY (SINGLE WALLED) 1.800 kg/6.03M</p>	 <p>Code: H55-206 سپری ۵۵ T_PROFILE 55 7.600 kg/6.03M</p>

سیستم لولایی سری ۹۰

HINGED SYSTEM SERIES 90

H90

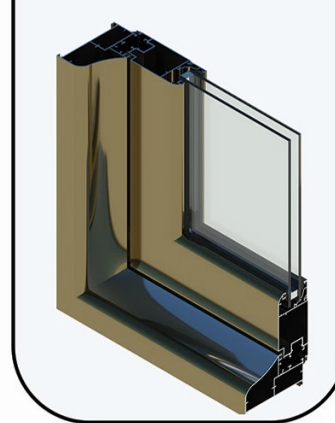

لیست برش لولایی سری ۹۰			
HEIGHT	ارتفاع	WIDTH	عرض
داخل دهانه فریم +۱		داخل دهانه فریم +۱	
داخل دهانه فریم +۱		داخل دهانه فریم دو لنگه +۰/۵	

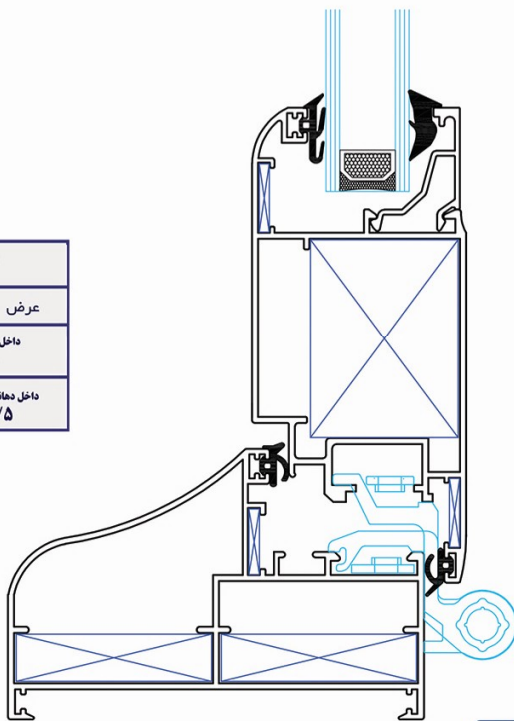

وزن پروفیل ها تنوریک می باشد ، وزن نهایی توسط باسکول مشخص خواهد شد .

The weight of the profiles is theoretical, the final weight will be determined by the Weighbridge

اطلاعات سفارش پروفیل ها

	<p>Code:H90-200</p> <p>لنگه بزرگ براق PVC خور GRAND VENT (PVC & ALUMINIUM ACCESSORIES)</p> <p>7.300 kg/6.03M</p>		<p>Code: H90-201</p> <p>لنگه کوچک براق PVC خور SMALL VENT (PVC & ALUMINIUM ACCESSORIES)</p> <p>6.200 kg/6.03M</p>
	<p>Code:SGH207</p> <p>سبیری ۷۰ T_PROFILE 70</p> <p>4.500 kg/6.03M</p>		<p>Code: SGH207</p> <p>سبیری ۹۰ T_PROFILE 90</p> <p>5.600 kg/6.03M</p>
	<p>Code: H90-202</p> <p>فریم ۹۰ FRAME 90</p> <p>7.700 kg/6.03M</p>		<p>Code:SGH206</p> <p>دو لنگه SG DOUBLE VENT</p> <p>3.900 kg/6.03M</p>
	<p>Code: RS100</p> <p>زهوار تک چداره SG RICKETY (SINGLE WALLED)</p> <p>2.100 kg/6.03M</p>		<p>Code:RS 101</p> <p>زهوار دو چداره SG RICKETY (SINGLE WALLED)</p> <p>1.300 kg/6.03M</p>

براق آلات

<p>CODE: CO593</p> <p>گوشه فلزی ۱۴ CORNER 14</p>	<p>CODE: FIX401</p> <p>فیکسر ۱۱×۴۲ FIXER 11x 42</p>	<p>CODE: FIX415</p> <p>فیکسر هیدرولیک ۱۰×۲۶ FIXER 10x26</p>	<p>CODE: FIX413</p> <p>فیکسر ۴۲×۳۲ FIXER 42x32</p>
--	---	---	--

لاستیک ها

<p>CODE: B783</p> <p>لاستیک لنگه ترمال بریک و نرمال گرد VENT RUBBER (THERMAL BREAK & ROUNDED NORMAL)</p>	<p>CODE: B771</p> <p>لاستیک فریم ترمال بریک و نرمال ثابت FRAME RUBBER THERMAL BREAK & NORMAL</p>	<p>CODE: B737</p> <p>لاستیک ناخن متوسط AVERAGE NAIL RUBBER</p>	<p>CODE: B770/1</p> <p>لاستیک شیشه لنگه ترمال اختتامی GLASS VENT RUBBER (NORMAL)</p>
--	--	--	--

سیستم لولایی نرمال اختصاصی

HINGED SYSTEM NORMAL

SGH

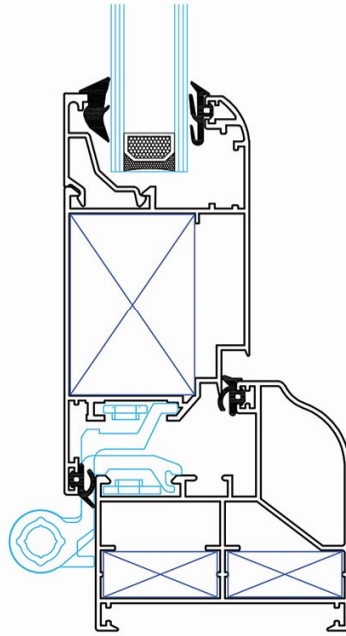
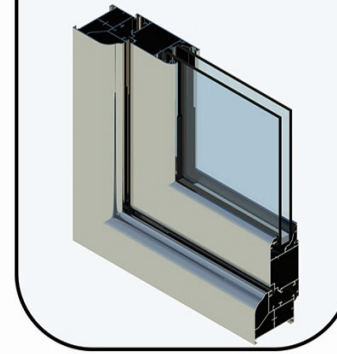





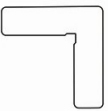
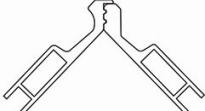

وزن پروفیل ها تئوریک می باشد ، وزن نهایی توسط باسکول مشخص خواهد شد .

اطلاعات سفارش پروفیل ها « The weight of the profiles is theoretical, the final weight will be determined by the Weighbridge »

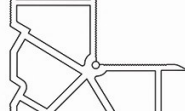
لیست برش لولایی سری ۹۰	
HEIGHT	عرض
ارتفاع	عرض
داخل دهانه فریم +۱	داخل دهانه فریم +۱
داخل دهانه فریم +۱	داخل دهانه فریم دو لنگه +۰/۵

براق آلات

			
CODE: CO503 گوشه فلزی ۱۴ CORNER 14	CODE: FIX401 فیکسر ۱۱x۴۲ FIXER 11x 42	CODE: FIX415 فیکسر هیدروایک ۱۰x۲۶ FIXER 10x26	CODE: FIX413 فیکسر ۴۲x۳۲ FIXER 42x32

			
CODE: B783 لاستیک لنگه نرمال بریک و نرمال گرد VENT RUBBER (THERMALBREAK ROUND NORMAL)	CODE: B771 لاستیک فریم گرد نرمال اختصاصی ROUND FRAME RUBBER NORMAL	CODE: B737 لاستیک ناخن متوسط AVERAGE NAIL RUBBER	CODE: B770/1 لاستیک شیشه لنگه نرمال اختصاصی GLASS VENT RUBBER (NORMAL)

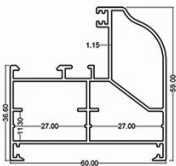
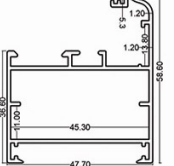
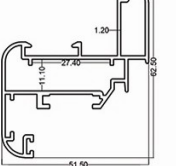
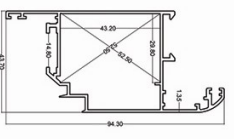
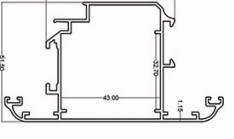
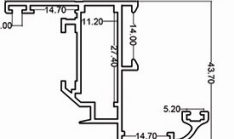
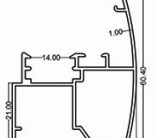
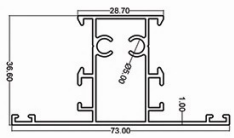
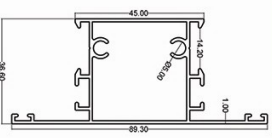
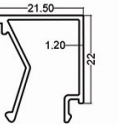
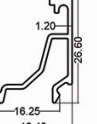
		
Code:SGH200 فریم ۶۰ FRAME 60 6.500 kg/6.03M	Code: SGH201 فریم ۵۰ FRAME 50 4.900 kg/6.03M	Code: SGH202 لنگه ۵۰ سری ۴۰۰ SMALL VENT 50 5.500 kg/6.03M
		
Code:SGH203 لنگه ۶۰ VENT 60 5.700 kg/6.03M	Code: SGH204 لنگه ۶۰ بیرون بازشو EXT SIDE OPENING VENT 60 6.500 kg/6.03M	Code: SGH205 لنگه ۵۰ سری ۴۰۰ SMALL VENT 50 5.400 kg/6.03M
		
Code:SGH206 دو لنگه DOUBLE VENT 3.900 kg/6.03M	Code: SGH207 سری ۷۰ T. PROFILE 70 4.500 kg/6.03M	Code: SGH207 سری ۹۰ T. PROFILE 90 5.600 kg/6.03M
		
Code:RS100 زهوار تک جداره ROCKY (SINGLE WALLED) 2.100 kg/6.03M	Code:RS101 زهوار دو جداره ROCKY (DOUBLE WALLED) 1.300 kg/6.03M	

سیستم لولایی ۷۰ سبک نرمال

LIGHT HINGED SYSTEM 70 NORMAL

HN70

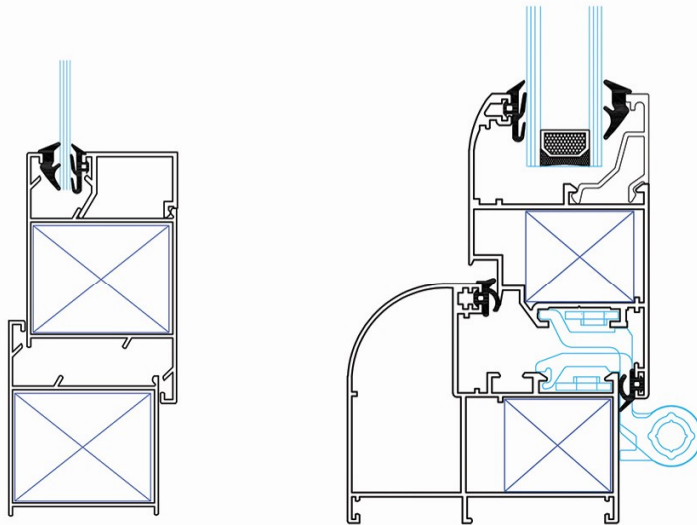
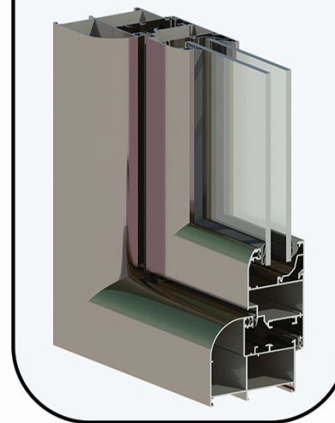

لیست برش لولایی سری ۵۵	
HEIGHT	عرض
ارتفاع	WIDTH
بشت تا بشت چهار چوب +۱	بشت تا بشت چهار چوب +۱

اطلاعات سفارش پروفیل ها و وزن پروفیل ها تنوریک می باشد ، وزن نهایی توسط باسکول مشخص خواهد شد .
The weight of the profiles is theoretical, the final weight will be determined by the Weighbridge

<p>Code:HN70-200 فریم ۷۰ گرد ROUND FRAME 70 5.900 kg/6.03M</p>	<p>Code:HN70-201 لنگه کوچک SMALL VENT 5.00 kg/6.03M</p>	<p>Code: HN70-202 لنگه بزرگ GRAND VENT 5.600 kg/6.03M</p>	
<p>Code:HN70-203 فریم سبک ۷۰ LIGHT VENT 45 4.400 kg/6.03M</p>	<p>Code: HN70-204 فریم سبک ۷۰ LIGHT FRAME 45 4.400 kg/6.03M</p>	<p>Code: HN70-205 سبزی ۷۰ SHIELD 70 4.400 kg/6.03M</p>	<p>Code: HN70-206 زهوار تک جداره سبک LIGHT SINGLE WALLED RICKETY 1.800 kg/6.03M</p>

<p>CODE: B783 لاستیک لنگه ابرمال بزرگ و نرمال گرد VENT RUBBER (THERMALFRAME ROUND NORMAL)</p>	<p>CODE: B771 لاستیک فریم گرد نرمال اختصاصی ROUND FRAME RUBBER NORMAL</p>	<p>CODE: B737 لاستیک ناخن متوسط AVERAGE NAIL RUBBER</p>	<p>CODE: B770/1 لاستیک شانه بزرگ نرمال اختصاصی GRAND SHOULDER RUBBER</p>
---	---	---	--

سیستم لولایی ۶۵ نرمال

HINGED SYSTEM 65 NORMAL

H65

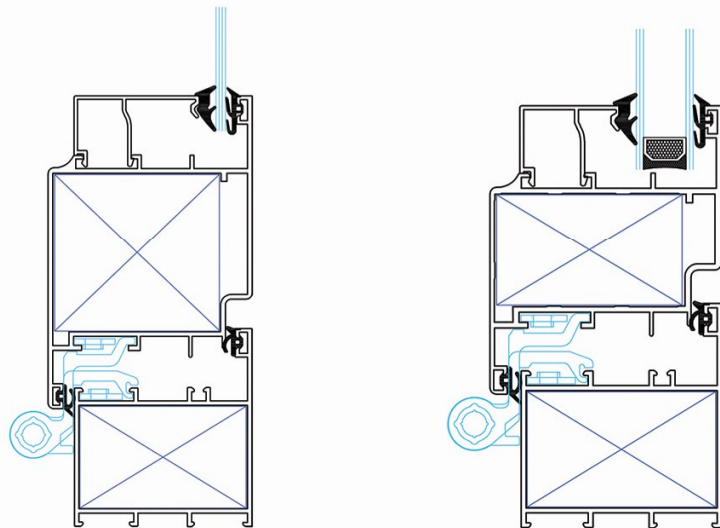
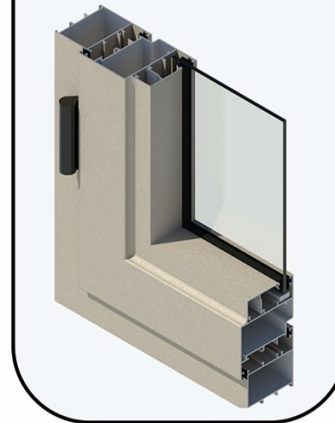

اطلاعات سفارش پروفیل ها << وزن پروفیل ها تنوریک می باشد ، وزن نهایی توسط باسکول مشخص خواهد شد .
The weight of the profiles is theoretical, the final weight will be determined by the Weighbridge

لیست برش لولایی سری ۵۵	
HEIGHT	عرض
ارتفاع	عرض
داخل دهانه +1CM	داخل دهانه +1CM
داخل دهانه +1CM	داخل دهانه +/- دولنگه

لاستیک ها

<p>3.40 10.50 2.80</p>	<p>15.30 1.80 6.90 5.75</p>	<p>15.25 4.7 1.7</p>	<p>15.00</p>
<p>CODE: B783</p> <p>لاستیک لنگه درزبانی بریک و نرمال گرد VENT RUBBER (THERMALBREAKING ROUND NORMAL)</p>	<p>CODE: B771</p> <p>لاستیک فریم گرد، برزبانی اختصاصی ROUND FRAME RUBBER NORMAL</p>	<p>CODE: B737</p> <p>لاستیک ناخنکی متوسط AVERAGE NAIL RUBBER</p>	<p>CODE: B770/1</p> <p>لاستیک شیشه لنگه درزبانی اختصاصی GRAND SHOULDER RUBBER</p>

<p>15.20 1.30 53.80 61.20 65.00</p>	<p>15.20 1.50 53.80 64.90 65.00</p>	<p>15.20 2.90 1.40 41.00 53.70 39.90 63.00 56.50</p>
<p>Code:H65-201</p> <p>لنگه کوچک ۶۵ SMALL VENT 65</p> <p>7.200 kg/6.03M</p>	<p>Code: H65-202</p> <p>لنگه بزرگ ۶۵ GRAND VENT 65</p> <p>8.00 kg/6.03M</p>	<p>Code: H65-203</p> <p>فریم ۶۵ FRAME 65</p> <p>5.900 kg/6.03M</p>
<p>44.00 14.70 33.00 3.00 1.20 2.90 81.50</p>	<p>1.10 22.80 39.80 16.60</p>	<p>1.10 22.80 16.60 28.20</p>
<p>Code:H65-204</p> <p>سری ۶۵ T_PROFILE 65</p> <p>6.00 kg/6.03M</p>	<p>Code: H65-205</p> <p>زهوار تک جداره ۶۵ RICKETY (SINGLE WALLED)</p> <p>1.800 kg/6.03M</p>	<p>Code: H65-206</p> <p>زهوار دو جداره ۶۵ RICKETY (DOUBLE WALLED 65)</p> <p>1.500 kg/6.03M</p>

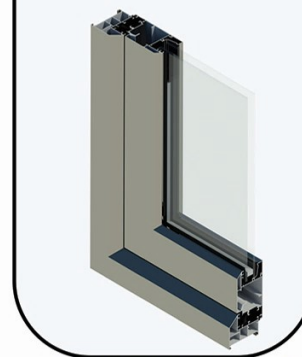
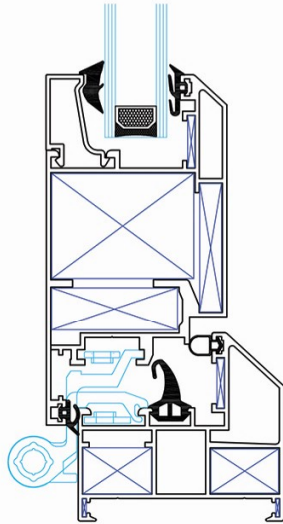

سیستم لولایی تخت نرمال ۴۰۲

HINGED FLAT SYSTEM 402 NORMAL

HN402

اطلاعات سفارش پروفیل ها وزن پروفیل ها تنوریک می باشد ، وزن نهایی توسط باسکول مشخص خواهد شد .
The weight of the profiles is theoretical, the final weight will be determined by the Weighbridge

<p>Code: HF402-200</p> <p>لنگه ۶ تخت FLAT VENT 60</p> <p>9.200 kg/6.03M</p>	<p>Code: HF402-201</p> <p>لنگه ۴۴ تخت FLAT VENT 44</p> <p>6.300 kg/6.03M</p>	<p>Code: HF402-202</p> <p>فریم ۶ تخت FLAT FRAME 60</p> <p>7.00 kg/6.03M</p>	
<p>Code: HF402-203</p> <p>سبزی ۱۵۰ تخت FLAT_T_PROFILE 150</p> <p>9.350 kg/6.03M</p>	<p>Code: HF402-205</p> <p>سبزی تخت ۷۰ FLAT_T_PROFILE 70</p> <p>5.300 kg/6.03M</p>	<p>Code: HF402-206</p> <p>دو لنگه تخت FLAT DOUBLE VENT</p> <p>5.00 kg/6.03M</p>	
<p>Code: RT100</p> <p>زورگر تخت دو چاربه نرمال FLAT RICKEY (DOUBLE WALLED)</p> <p>1.500 kg/6.03M</p>	<p>Code: RT102</p> <p>زورگر سه چاربه نرمال FLAT RICKEY (TRIPLE WALLED)</p> <p>1.200 kg/6.03M</p>	<p>Code: RT101</p> <p>زورگر تخت دو چاربه نرمال ROUND RICKEY (DOUBLE WALLED)</p> <p>1.400 kg/6.03M</p>	<p>Code: RT103</p> <p>زورگر تخت یک چاربه نرمال ROUND RICKEY (SINGLE WALLED)</p> <p>1.900 kg/6.03M</p>

براق آلات

لیست برش لولایی ۲۴ نرمال بریک		<p>فیکسر ۱۳×۲۰ FIXER 13x20</p>		<p>فیکسر ۱۳×۱۵ FIXER 13x15</p>	
HEIGHT	عرض	WIDTH	ارتفاع	عرض	ارتفاع
داخل دهانه فریم +۱	داخل دهانه فریم +۱	داخل دهانه فریم +۱	داخل دهانه فریم +۱	داخل دهانه فریم +۱	داخل دهانه فریم دو لنگه +۰/۵
<p>Code: JOIN 030</p> <p>کونیا ۵ CORNER 5</p>	<p>Code: HMDD018</p> <p>کونیا پلاستیکی ۱۴ GRAND PLASTIC CORNER</p>	<p>Code: JOIN 029</p> <p>فیکسر ۱۳×۲۰ FIXER 13x20</p>	<p>Code: JOIN 048</p> <p>فیکسر ۱۳×۳۵ FIXER 13x35</p>	<p>Code: JOIN 054</p> <p>فیکسر ۴۲×۳۱ FIXER 42x31</p>	<p>Code: JOIN 049</p> <p>کونیا ۶×۳۷ GRAND CORNER 37x6</p>

لاستیک ها

<p>Code: B806</p> <p>لاستیک کله قاری انحصاری نرمال تخت GOOSHEAD RUBBER NORMAL FLAT</p>	<p>Code: B898</p> <p>لاستیک دانه دو خانه TWO WAY CORNER RUBBER</p>	<p>Code: B783</p> <p>لاستیک لنگه نرمال بریک و نرمال گرد THERMALBRICK/RUBBER ROUND NORMAL</p>	<p>Code: B771</p> <p>لاستیک فریم گرد نرمال انحصاری ROUND FRAME RUBBER NORMAL</p>	<p>Code: B737</p> <p>لاستیک ناخن متوسط AVERAGE NAIL RUBBER</p>	<p>Code: B770/1</p> <p>لاستیک شیشه لنگه نرمال انحصاری GLASS VENT RUBBER (NORMAL)</p>
--	--	--	--	--	--

سیستم پارتیشن

PARTITION SYSTEM

PS

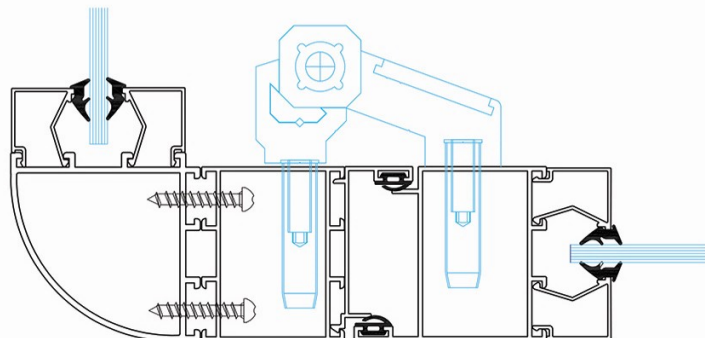
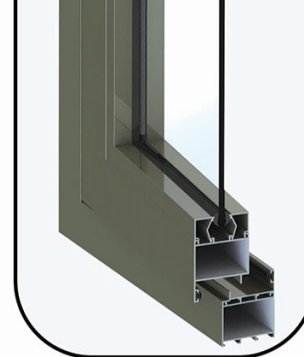

وزن پروفیل ها تنوریک می باشد . وزن نهایی توسط باسکول مشخص خواهد شد .
 The weight of the profiles is theoretical, the final weight will be determined by the Weighbridge

بیست برش سیستم پارتیشن	
HEIGHT	عرض
ارتفاع	عرض
داخل دهانه فریم +1	داخل دهانه فریم +1
داخل دهانه فریم +1	داخل دهانه فریم دو لنگه +۰/۵

Code:P300 فریم ۱۳۰ پارتیشن FRAME 130 PARTITION 10.300 kg/6.03M	Code: P301 فریم ۱۰۰ پارتیشن FRAME 100 PARTITION 9.00 kg/6.03M	
Code:P302 فریم ۶۰ پارتیشن FRAME 60 PARTITION 6.100 kg/6.03M	Code: P303 فریم گوشه گرد پارتیشن ROUND CORNER FRAME 8.600 kg/6.03M	Code: P304 لنگه ۶۰ پارتیشن VENT PROFILE 60 6.500 kg/6.03M
Code:RS100 زهوار تک جداره SG RICKETY (SINGLE WALLED) 2.100 kg/6.03M	Code: P306 فیکسور ۶۰ پارتیشن FIXER 60 PARTITION 7.200 kg/6.03M	Code: P307 دریوش پارتیشن CAP PROFILE 2.400 kg/6.03M

لولا

لاستیک ها

CODE: B777/1 لولا هرکولیس HERCULES HINGE	CODE: B737 لاستیک ناخن متوسط AVERAGE NAIL RUBBER	CODE: B 751 لاستیک پارتیشن PARTITION RUBBER

سیستم جام بالکن

BALCONY SYSTEM

BS

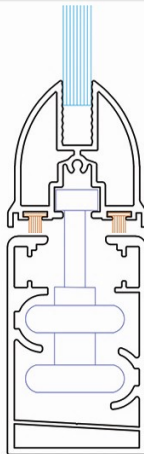

سیستم فریم لس

FRAMELESS SYSTEM

FS

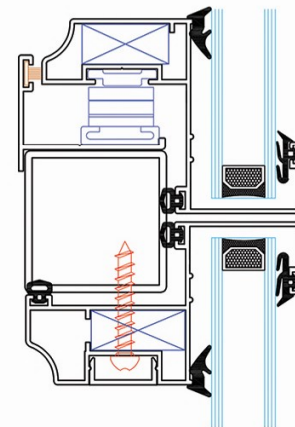

لیست برش سیستم فریم لس			
HEIGHT	عرض	WIDTH	ارتفاع
داخل فریم آهن +1	داخل فریم آهن +1		

وزن پروفیل ها تنوریک می باشد ، وزن نهایی توسط باسکول مشخص خواهد شد .
The weight of the profiles is theoretical, the final weight will be determined by the Weighbridge

Code: BS300 ریل جام بالکن BALCONY RAIL 8.100 kg/6.03M	Code: BS301 شیشه گیر جام بالکن BALCONY GLASS HOLDER 5.200 kg/6.03M	
Code: BS302 فریم جام بالکن BALCONY FRAME 2.700 kg/6.03M	Code: BS302 آداپتور جام بالکن BALCONY ADAPTER 1.700 kg/6.03M	Code: BS302 شیشه گیر لنگه VENT GLASS HOLDER 1.100 kg/6.03M

وزن پروفیل ها تنوریک می باشد ، وزن نهایی توسط باسکول مشخص خواهد شد .
The weight of the profiles is theoretical, the final weight will be determined by the Weighbridge

Code: FS300 لنگه لولایی فریم لس HINGED VENT 5.00 kg/6.03M	Code: FS301 لنگه ثابت فریم لس FIXED VENT 5.00 kg/6.03M	Code: FS302 دعاغه فریم لس CORNER 2.00 kg/6.03M	
Code: FS303 دربوشی فریم لس CAP 0.700 kg/6.03M	Code: B807 لستیک لنگه تخت نرمال اختصاصی FLAT VENT RUBBER (NORMAL)	Code: B736 لستیک ناخن کوچک SMALL NAIL RUBBER	Code: B770/1 لستیک شیشه لنگه نرمال اختصاصی GLASS VENT RUBBER (NORMAL)

سیستم کرتین وال

CURTAIN WALL SYSTEM

CW

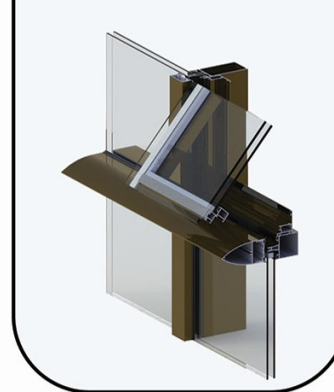

وزن پروفیل ها تنوریک می باشد ، وزن نهایی توسط باسکول مشخص خواهد شد .
 The weight of the profiles is theoretical, the final weight will be determined by the Weighbridge

Code: CW310 نگهدارنده درپوش ۱۴ CAP HOLDER 14 2.400 kg/6.03M	Code: CW311 نگهدارنده درپوش ۱۹ CAP HOLDER 19 2.400 kg/6.03M	Code: CW312 درپوش تخت ۱۹ FLAT CAP PROFILE 19 1.900kg/6.03M	Code: CW313 درپوش تخت ۱۴ FLAT CAP PROFILE 14 1.700kg/6.03M
Code: CW314 فریم کرتین وال FRAME CURTAIN WALL 4.400 kg/6.03M	Code: CW315 لنگه کرتین وال VENT CURTAIN WALL 1.200 kg/6.03M	Code: CW316 فیکسر افقی کرتین وال HORIZONTAL FIXER CURTAIN WALL 11.500 kg/6.03M	Code: CW317 نگهدارنده فیکسرتین وال FIXER HOLDER CURTAIN WALL 2.800kg/6.03M
Code: CW318 نگهدارنده شیشه کرتین وال CAP HOLDER 19 2.400 kg/6.03M	Code: CW319 زهوار شیشه کرتین وال GLASS RICKETY CURTAIN WALL 1.200 kg/6.03M	Code: CW320 فیکسر عمودی کرتین وال VERTICAL FIXER CURTAIN WALL 8.700 kg/6.03M	

لاستیک ها

Code: B784 لاستیک هواپنبدی فریم کرتین وال FRAME SEALING RUBBER (CURTAIN WALL)	Code: B-781/1 لاستیک فریم کرتین وال FRAME RUBBER (CURTIN WALL)	Code: B737 لاستیک افقی کرتین وال HORIZONTAL RUBBER(CURTAIN WALL)	Code: B 780 لاستیک عمودی کرتین وال VERTICAL RUBER (CURTAIN WALL)

Code: CW300 عمودی ۱۶ اکتین وال VERTICAL PROFILE 160 19.800 kg/6.03M	Code: CW301 عمودی ۲۴ اکتین وال VERTICAL PROFILE 124 17.200 kg/6.03M	Code: CW302 عمودی ۳۰ اکتین وال VERTICAL PROFILE 100 9.300 kg/6.03M	Code: CW303 عمودی ۴۰ اکتین وال VERTICAL PROFILE 80 11.700 kg/6.03M	Code: CW304 عمودی ۵۰ کرتین وال VERTICAL PROFILE 50 9.800 kg/6.03M
Code: CW305 افقی ۸ کرتین وال HORIZONTAL PROFILE 80 9.300 kg/6.03M	Code: CW306 افقی ۶ کرتین وال HORIZONTAL PROFILE 60 8.400 kg/6.03M	Code: CW307 افقی ۵ کرتین وال HORIZONTAL PROFILE 60 9.300 kg/6.03M	Code: CW308 لاستیک لیت SEALING RUBBER 9.300 kg/6.03M	Code: CW309 دوک کرتین وال CAP PROFILE 6.400 kg/6.03M

سیستم نرده

RAILING SYSTEM

RS

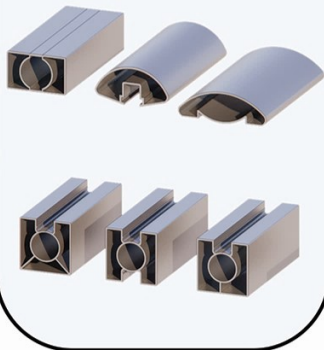



سیستم نرده پاسار

RAILING PASAR SYSTEM

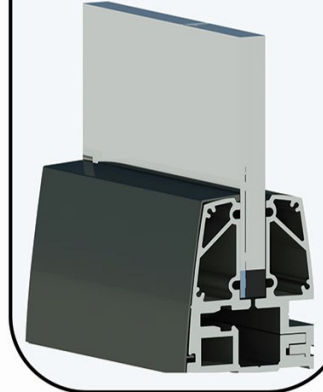
PR

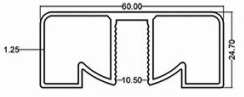
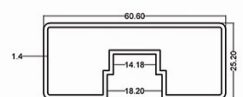
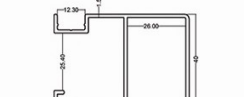
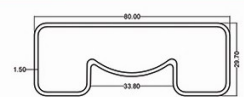
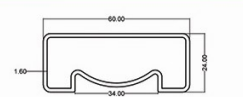
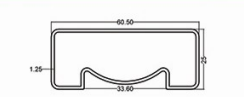
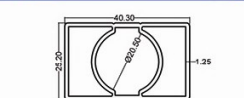
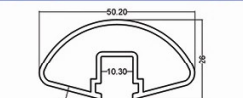
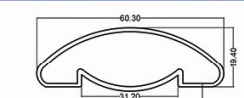
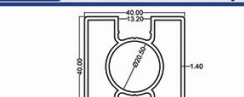
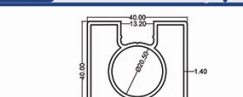
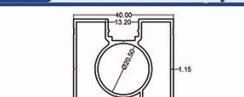
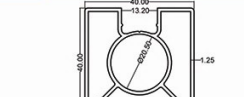
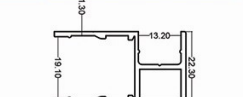

اطلاعات سفارش پروفیل ها // وزن پروفیل ها تنوریک می باشد ، وزن نهایی توسط باسکول مشخص خواهد شد .
The weight of the profiles is theoretical, the final weight will be determined by the Weighbridge

 Code: R300 هندریل شیشه ۱۰ HAND RAIL ON GLASS A PLACE 10 4.900 kg/6.03M	 Code: R301 هندریل ۱۸ HAND RAIL 18 4.400 kg/6.03M	 Code: R302 هندریل زهوار خور HAND RAIL WITH RICKETY 5.300 kg/6.03M
 Code: R303 هندریل ۸۰x۳۰ HAND RAIL 80x30 5.700 kg/6.03M	 Code: R304 هندریل نرده چهار گوش HAND RAIL RECTANGULAR 4.500 kg/6.03M	 Code: R305 هندریل ۲۵x۶۰ HAND RAIL 25x60 3.850 kg/6.03M
 Code: R306 پایه چهار گوش ۴۰x۲۰ RECTANGULAR PROFILE 20x40 3.800 kg/6.03M	 Code: R307 هندریل گرد شیشه خور ROUND HAND RAIL ON GLASS A PLACE 3.800 kg/6.03M	 Code: R308 هندریل گرد ROUND HAND RAIL 3.100 kg/6.03M
 Code: R309 چهار گوش دو طرفه ۴۰ DOUBLE SLIDED RECTANGULAR 40 5.400 kg/6.03M	 Code: R310 چهار گوش یک طرفه تک پایه ۴۰ LATERED 1 BASE SINGLE SIDED RECTANGULAR 40 5.400 kg/6.03M	 Code: R311 چهار گوش یک طرفه تک جانبی ۴۰ LATERAL 1 BASE SINGLE SIDED RECTANGULAR 40 4.900 kg/6.03M
 Code: R312 چهار گوش یک طرفه ۴۰ SINGLE SIDED RECTANGULAR 40 5.400 kg/6.03M	 Code: R313 نگهدارنده شیشه GLASS HOLDER 3.00 kg/6.03M	 Code: R314 فریم ۱۴ RECTANGULAR PROFILE 14 1.100 kg/6.03M
		 Code: R315 زهوار نرده ۴ گوش RICKETY RECTANGULAR 4 6.750 kg/6.03M

اطلاعات سفارش پروفیل ها // وزن پروفیل ها تنوریک می باشد ، وزن نهایی توسط باسکول مشخص خواهد شد .
The weight of the profiles is theoretical, the final weight will be determined by the Weighbridge

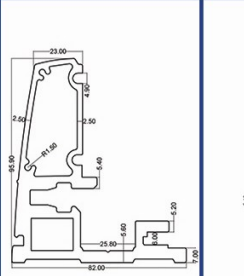
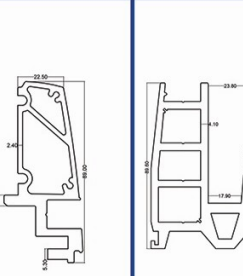
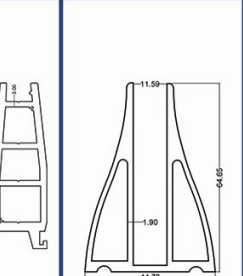
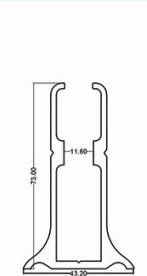
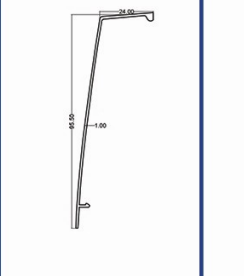
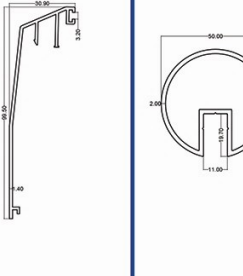
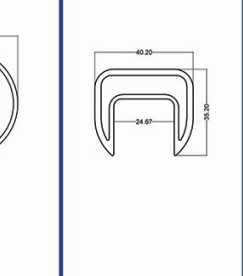
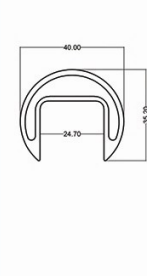
 Code: PR300 نرده پاسار موره خور NUT PASAR RAILING 24.300 kg/6.03M	 Code: PR301 نرده پاسار بیج خور SCREW PASAR RALING 14.200 kg/6.03M	 Code: PR302 نرده پاسار بزرگ GRAND PASAR RALING 38.300 kg/6.03M	 Code: PR303 پاسار هلال BEND OVER PASAR 9.800 kg/6.03M	 Code: CW304 نرده پاسار PASAR RAILING 9.00 kg/6.03M
 Code: PR305 دریوش پاسار متحرک FLEXIBLE PASAR CAP 2.100 kg/6.03M	 Code: PR306 دریوش پاسار بزرگ GRAND PASAR CAP 3.800 kg/6.03M	 Code: PR307 نگهدارنده شیشه پاسار PASAR GLASS HOLDER 6.200 kg/6.03M	 Code: PR308 پروفیل شیشه گیر STICK GLASS PROFILE 6.00 kg/6.03M	 Code: PR309 پروفیل شیشه گیر STICK GLASS PROFILE 5.200 kg/6.03M

Code: R327.T1.45 استارتر ۷۰ STARTER70 8.00 kg/6.03M	Code: R327.T1.90 استارتر ۷۰ STARTER70 11.400 kg/6.03M	Code: R328 استارت‌تریچ خور ۷۰ STARTER70 12.00 kg/6.03M
Code: R329 پایه چهار گوش ۱۰۰×۱۰۰ RECTANGULAR PROFILE 100x100 16.400 kg/6.03M	Code: R330 پایه چهار گوش ۷۰×۱۰۰ RECTANGULAR PROFILE 70x100 14.300 kg/6.03M	Code: R331 پایه چهار گوش ۷۰×۷۰ RECTANGULAR PROFILE 70x70 10.500 kg/6.03M
Code: R332 مغزی ۶۰ INNER PROFILE 60 7.00 kg/6.03M	Code: R333 نگهدارنده استارتر لوله ۵۰ STARTER HOLDER TUBE 50 7.900 kg/6.03M	Code: R334 لوله توپیر ۳۴ TUBE (SOLID)34 14.900 kg/6.03M
Code: R335 دیوار کوب CONNECTION TO WALL BRACKET 11.100 kg/6.03M	Code: R336 پروفیل ۳۵×۸۵ PROFILE 35x85 7.900 kg/6.03M	Code: R337 نگهدارنده لوله ۵۰ TUBE HOLDER 50 11.800 kg/6.03M
Code: R338 پروفیل پایه لوور BASE LOUVER PROFILE 3.900 kg/6.03M	Code: R339 پروفیل پایه لوور BASE LOUVER PROFILE 7.500 kg/6.03M	Code: R340 مقناری چرخشی لوور ROTATIONAL LOUVER 6.400 kg/6.03M

سیستم نرده

RAILING SYSTEM

RS

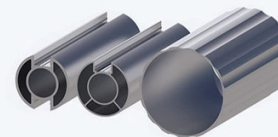

وزن پروفیل ها تنوریک می باشد ، وزن نهایی توسط باسکول مشخص خواهد شد .

The weight of the profiles is theoretical, the final weight will be determined by the Weighbridge

اطلاعات سفارش پروفیل ها

Code: R316 پایه دو طرفه ۴۰ DOUBLE SIDED BASE 40 6.100 kg/6.03M	Code: R317-T1.25 لوله نرده شیار دار ۴۰ SINGLE SIDED BASE 40 6.00 kg/6.03M	Code: R318-T1.15 لوله نرده شیار دار ۴۰ SINGLE SIDED BASE 40 4.00 kg/6.03M
Code: R319 لوله نرده ۳۸ TUBE 38 5.700 kg/6.03M	Code: R320 لوله نرده ۲۵ TUBE 25 2.200 kg/6.03M	Code: R321 زهوار گرد نرده ROUND RICKETY 0.450 kg/6.03M
Code: R322 مقال ۵۰×۱۳۱ BEND OVER PROFILE 13x50 2.500 kg/6.03M	Code: R323.T1.40 لوله نرده ۱۶ TUBE 16 1.00 kg/6.03M	Code: R323.T1.25 لوله نرده ۱۶ TUBE 16 0.900 kg/6.03M
Code: R324 لوله نرده ۶۳ TUBE 63 5.00 kg/6.03M	Code: R325.T1.45 لوله نرده ۵۰ TUBE 50 RAILING 3.700 kg/6.03M	Code: R325.T1.80 لوله نرده ۵۰ TUBE 50 RAILING 4.500 kg/6.03M
Code: R325.T1.35 لوله نرده ۵۰ TUBE 50 3.400 kg/6.03M	Code: R325.T1.15 لوله نرده ۵۰ TUBE 50 3.00 kg/6.03M	Code: R326 لوله نرده ۵۱ TUBE 51 5.900 kg/6.03M



انواع پروفیل ها





TYPES OF PROFILES

PT

وزن پروفیل ها تنوریک می باشد ، وزن نهایی توسط باسکول مشخص خواهد شد .

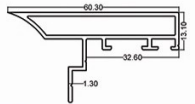
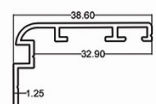
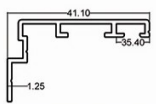
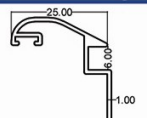
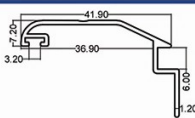
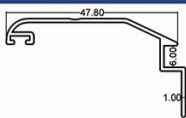
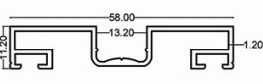
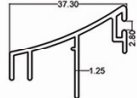
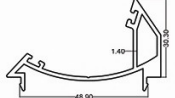
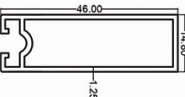
The weight of the profiles is theoretical, the final weight will be determined by the Weighbridge

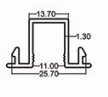
اطلاعات سفارش پروفیل ها

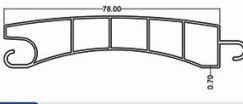
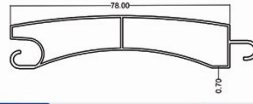
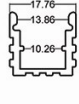
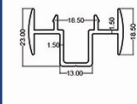
 Code: PT300 رکوب ۶ BORDER 60 3.600 kg/6.03M	 Code: PT301 رکوب گرد ترمال ROUND BORDER THERMAL 1.800 kg/6.03M	 Code: PT302 رکوب تخت ترمال FLAT BORDER THERMAL 1.800 kg/6.03M
 Code: PT303 رکوب ۲۵ BORDER 25 1.400 kg/6.03M	 Code: PT304 رکوب ۳۷ BORDER 37 1.800 kg/6.03M	 Code: PT305 رکوب ۵۰ BORDER 50 1.700 kg/6.03M
 Code: PT306 رکوب متحرک SG FLEXIBLE BORDER SG 2.700 kg/6.03M	 Code: PT307 در پوش باران گیر RAIN CAP 2.200 kg/6.03M	 Code: PT308 کوپلینگ COUPLING 4.300 kg/6.03M
 Code: PT309 آداپتور SG ADAPTER SG 2.700 kg/6.03M	 Code: PT310 لوله SG - لوله کوپلینگ TUBE 40SG 3.200 kg/6.03M	 Code: PT311 زهوار تبدیل SG CONVERSION RICKEY SG 2.400kg/6.03M
 Code: R312 زهوار چهار لنگه SG RICKEY SG 1.400kg/6.03M	 Code: PT313 تیفه کزکره ۴ پل 4 POLE BLADE PROFILE 3.300 kg/6.03M	 Code: PT314 تیفه کزکره تک پل SINGLE POLE BLADE PROFILE 2.900 kg/6.03M
 Code: PT315 پو LED خور U (FOR LED) 1.400kg/6.03M	 Code: PT316 زهوار چهار لنگه RICKEY FOURTH 2.700kg/6.03M	

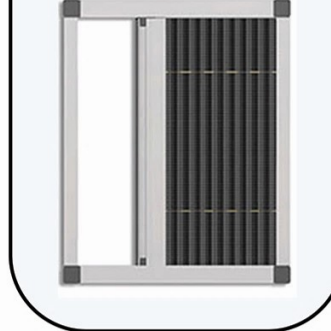

سیستم توری خور



GRID SYSTEM



GS



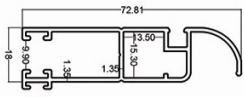
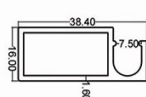
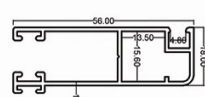
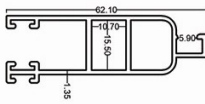
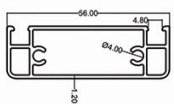
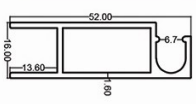
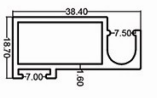
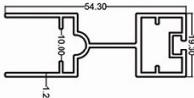
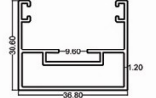
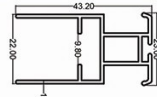
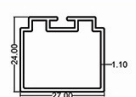

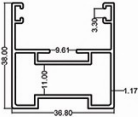
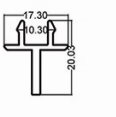
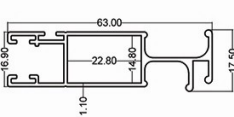
وزن پروفیل ها تنوریک می باشد ، وزن نهایی توسط باسکول مشخص خواهد شد .

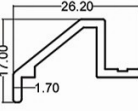
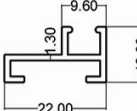
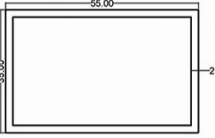
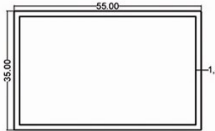
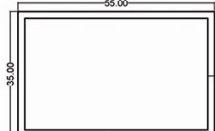
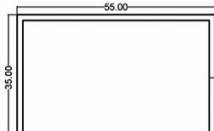
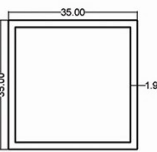
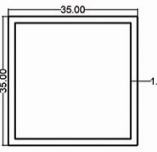
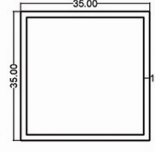
The weight of the profiles is theoretical, the final weight will be determined by the Weighbridge

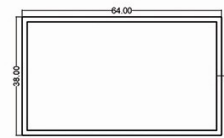
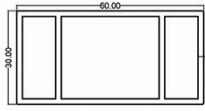
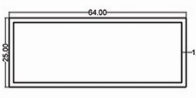
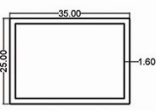
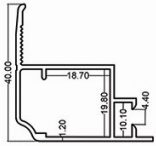
اطلاعات سفارش پروفیل ها

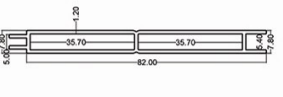
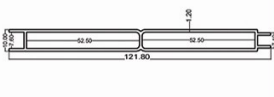
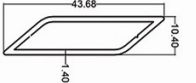
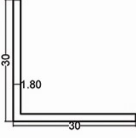
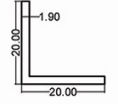
 Code: G300 توری خور دسته دار SG GRID FRAME WITH HANDEL 4.100 kg/6.03M	 Code: G301 توری خور ساده SIMPLE GRID FRAME 2.800 kg/6.03M	 Code: G302 توری خور بی دسته WITHOUT HANDEL GRID FRAME 3.600 kg/6.03M
 Code: G303 توری خور SG OLD GRID FRAME 4.300 kg/6.03M	 Code: G304 فید توری خور SG GRID T PROFILE 4.00 kg/6.03M	 Code: G305 توری خور ریلی RAILING GRID 3.700 kg/6.03M
 Code: G306 توری خورند خور GRID ON BRUSH A PLACE 3.100 kg/6.03M	 Code: G307 ریل توری پیمسه ای GRID SLIDING 3.300 kg/6.03M	 Code: G308 چهار چوب توری پیمسه ای GRID FRAME 3.200 kg/6.03M
 Code: G309 ریل توری پیمسه ای سبک SLIDING VENT 2.600 kg/6.03M	 Code: G310 آداپتور توری پیمسه ای سبک ADAPTER 2.00 kg/6.03M	 Code: G311 چهار چوب توری پیمسه ای سبک GRID FRAME 2.300 kg/6.03M
 Code: G312 چهار چوب توری پیمسه ای فیکس خور FRAME ON FIXER A PLACE 3.500 kg/6.03M	 Code: G313 زهوار چهار لنگه توری خور SG GRID RICKEY (FOURTH IVENT) 1.400 kg/6.03M	 Code: G314 توری خور GRID FRAME 3.520 kg/6.03M

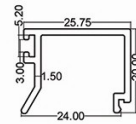
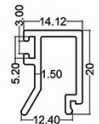
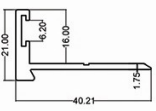
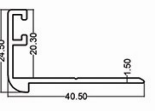
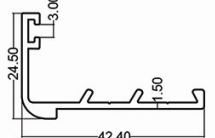
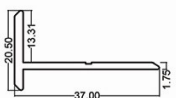
		
Code: PT333 زهواریشیه GLASS RICKETY 1.300 kg/6.03M	Code: PT334 ۰ ۹ L5 K 09 1.00 kg/6.03M	Code: PT335_T.210 قوٹی ۳۵×۵۵ PROFILE 35x55 5.900 kg/6.03M
		
Code: PT335_T.1.80 قوٹی ۳۵×۵۵ PROFILE 35x55 5.150 kg/6.03M	Code: PT335_T.1.90 قوٹی ۳۵×۵۵ PROFILE 35x55 5.350 kg/6.03M	Code: PT335_T.1.60 قوٹی ۳۵×۵۵ PROFILE 35x55 4.750 kg/6.03M
		
Code: PT336_T.1.90 قوٹی ۳۵×۳۵ PROFILE 35x35 4.100 kg/6.03M	Code: PT336_T.1.80 قوٹی ۳۵×۳۵ PROFILE 35x35 3.900 kg/6.03M	Code: PT336_T.1.60 قوٹی ۳۵×۳۵ PROFILE 35x35 3.500 kg/6.03M
		
Code: TP337 قوٹی ۲۵×۹۴ PROFILE 25x94 6.300 kg/6.03M	Code: TP338 قوٹی ۲۵×۶۴ PROFILE 25x64 4.800 kg/6.03M	Code: TP339 قوٹی ۳۰×۶۰ PROFILE 30x60 6.600 kg/6.03M
		
Code: TP340 قوٹی پایه اوور BASE LOUVER PROFILE 3.900 kg/6.03M	Code: TP341 قوٹی ۳۵×۲۵ PROFILE 25x35 3.600 kg/6.03M	Code: TP342 درپ یخچالی شیاردار GROOVED REFRIGERATOR FRAME 2.850 kg/6.03M

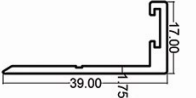
		
Code: PT317 فاساد ۲۰ FACADE 20 6.00 kg/6.03M	Code: PT318 فاساد تک جداره شیار دار FACADE (SINGLE WALED) 3.700 kg/6.03M	Code: PT319 فاساد بزرگ GRANDE FACADE 5.200 kg/6.03M
		
Code: PT320 گیریل SG VENTILATE PROFILE 2.100 kg/6.03M	Code: PT321 نیشی ۳۰ CORNER 30 1.870 kg/6.03M	Code: PT322 نیشی ۲۰ CORNER 20 1.200 kg/6.03M
		
Code: PT323 ناودانی ۲ سانتی متری U PROFILE 20 1.400 kg/6.03M	Code: PT324 ناودانی ساده U PROFILE 0.880 kg/6.03M	Code: PT325 ناودانی تک جداره U PROFILE (SINGLE WALED) 1.700 kg/6.03M
		
Code: PT326 ناودانی دوجداره U PROFILE (DOUBLE WALED) 1.460 kg/6.03M	Code: PT327 دماغه نمد خور CORNER ON FELT A PLACE 2.150 kg/6.03M	Code: PT328 دماغه لاستیک خور CORNER ON GASKET A PLACE 2.170 kg/6.03M
		
Code: PT329 دماغه دو حالته 2 WAY CORNER 2.180 kg/6.03M	Code: PT330 دماغه ساده SIMPLE CORNER 1.700 kg/6.03M	Code: PT331 دماغه دو سانتی متری CORNER 20 1.130 kg/6.03M
		
Code: PT332 دماغه A نمد خور CORNER ON FELT A PLACE (L.FORM) 1.800 kg/6.03M		

یراق آلات

ACCESSORIES



<p>Code: PT317 دولب سقفی شیپار درآ CEILING GROOVED T_PROFILE 4.400 kg/6.03M</p>	<p>Code: PT318 دو لب سقفی سه پایه TRIPAD CEILING T_PROFILE 4.00 kg/6.03M</p>	<p>Code: PT319 دولب سقفی CEILING T_PROFILE 4.450 kg/6.03M</p>
<p>Code: PT320 دسته کابینت CABINET HANDEL 3.00 kg/6.03M</p>	<p>Code: PT321 پروفیل کابینت بی دسته CABINET PROFILE 2.800 kg/6.03M</p>	<p>Code: PT322 پروفیل کابینت دسته دار CABINET PROFILE 3.180 kg/6.03M</p>
<p>Code: PT323 پروفیل چپ و راست LEFT & RIGHT PROFIL 1.400 kg/6.03M</p>	<p>Code: PT325 دو راهی ۴ میل TWO WAYS 4 MM 1.450 kg/6.03M</p>	<p>Code: PT326 دو راهی ۶ میل TWO WAYS 6 MM 1.700 kg/6.03M</p>

RUBBERS



<p>Code: B830 لاستیک زاویه اختصاصی ANGLE RUBBER (NORMAL)</p>	<p>Code: B837 لاستیک زاویه اختصاصی ترمال بریک ANGLE RUBBER (THERMAL BREAK)</p>	<p>Code: B783 لاستیک لنگه ترمال بریک و نرمال گرد VENT RUBBER (THERMAL BREAK & ROUND NORMAL)</p>
<p>Code: B778 لاستیک دمافه خور لاستیک خور CORNER IN GASKET PLACE RUBBER</p>	<p>Code: B780 لاستیک عمودی کرتین وال VERTICAL RUBBER (CURTAIN WALL)</p>	<p>Code: B782 لاستیک افقی کرتین وال HORIZONTAL RUBBER (CURTAIN WALL)</p>
<p>Code: B781/1 لاستیک فریم کرتین وال FRAME SEALING RUBBER (CURTAIN WALL)</p>	<p>Code: B784 لاستیک هوابندی فریم کرتین وال FRAME SEALING RUBBER (CURTAIN WALL)</p>	<p>Code: B775 لاستیک کله غازی ترمال بریک GOOS HEAD RUBBER (THERMAL BREAK)</p>
<p>Code: B 806 لاستیک کله غازی نرمال GOOS HEAD RUBBER (NORMAL)</p>	<p>Code: B747 لاستیک نبشی پشت لنگه 15 ترمال بریک BEHIND VENT CORNER RUBBER 15 (THERMAL BREAK)</p>	<p>Code: B750/1 لاستیک نبشی پشت لنگه 10 ترمال بریک BEHIND VENT CORNER RUBBER 10 (THERMAL BREAK)</p>
<p>Code: B 897 لاستیک کله غازی GOOS HEAD RUBBER</p>	<p>Code: B899 لاستیک فریم FRAME RUBBER</p>	<p>Code: B751 لاستیک پارتیشن PARTITION RUBBER</p>
<p>Code: B872 لاستیک نبشی پشت لنگه BEHIND VENT CORNER RUBBER</p>	<p>Code: B771 لاستیک فریم گرد نرمال اختصاصی ROUND FRAME RUBBER (NORMAL)</p>	<p>Code: B745 لاستیک هوابندی چهارچوب ترمال بریک FRAME SEALING RUBBER (THERMAL BREAK)</p>
<p>Code: B819 لاستیک نبشی پشت لنگه لیفت و اسلاید BEHIND VENT CORNER RUBBER (LIFT & SLIDE)</p>	<p>Code: B779 لاستیک دما غه دو خانه TWO WAY CORNER RUBBER</p>	<p>Code: B898 لاستیک لنگه VENT RUBBER</p>

اطلاعات سفارش پروفیل ها وزن پروفیل ها تنوریک می باشد ، وزن نهایی توسط باسکول مشخص خواهد شد .
The weight of the profiles is theoretical, the final weight will be determined by the Weighbridge

<p>Code: B823 لاستیک ناخنی چهارچوب ریلی FRAME NAIL RUBBER</p>	<p>Code: B736 لاستیک ناخنی کوچک SMALL NAIL RUBBER</p>	<p>Code: B737 لاستیک ناخنی متوسط AVERAGE NAUK RUBBER</p>
<p>Code: B737/2 لاستیک ناخنی بزرگ GRAND NAIL RUBBER</p>	<p>Code: B770/1 لاستیک شیشه لنگه نرمال اختصاصی GLASS VENT RUBBER (NORMAL)</p>	<p>Code: B739 لاستیک شانه ای کوچک SMALL SHOULDER RUBBER S</p>
<p>Code: B771 لاستیک شانه ای بزرگ GRAND SHOULDER RUBBER</p>	<p>Code: B77/1 لاستیک فریم ترمال بریک و نرمال تخت FRAME RUBBER (THERMAL BREAK & Normal)</p>	<p>Code: B821/1 لاستیک نابریل لیفت و اسلاید LIFT & SLIDE VENT RUBBER</p>
<p>Code: B820 لاستیک در پوش مونوریل لیفت و اسلاید Cap Rubber (Monorail Lift & Slide)</p>	<p>Code: B807 لاستیک لنگه تخت نرمال اختصاصی Flat Vent Rubber (Normal)</p>	<p>Code: B786 لاستیک ضربه گیر سبیل نرمال اختصاصی Frame Shock Absorber Rubber (Normal)</p>

		
Code: FIX 412 فیکس هیدرولیک ۴۲×۲۷ HYDRAULIC FIXER 42x27	Code: FIX 413 فیکس هیدرولیک ۴۲×۳۴ HYDRAULIC FIXER 42x34	Code: FIX 414 فیکس هیدرولیک ۳۰×۷ HYDRAULIC FIXER 30x7
		
Code: FIX 415 فیکس هیدرولیک ۱۰×۲۶ HYDRAULIC FIXER 10x26	Code: FIX 416 فیکس هیدرولیک ۱۰×۴۲ HYDRAULIC FIXER 10x42	Code: FIX 417 فیکس هیدرولیک ۱۰×۴۴ HYDRAULIC FIXER 10x44
		
Code: FIX 418 فیکس هیدرولیک ۲۲×۹ HYDRAULIC FIXER 22x9	Code: FIX 419 فیکس هیدرولیک ۲۲×۱۹ HYDRAULIC FIXER 22x19	Code: FIX 420 فیکس هیدرولیک ۲۲×۲۷ HYDRAULIC FIXER 22x27
		
Code: FIX 421 فیکس هیدرولیک ۱۳×۲۰ HYDRAULIC FIXER 13x20	Code: FIX 422 فیکس هیدرولیک ۱۳×۲۳ HYDRAULIC FIXER 13x23	Code: FIX 423 فیکس هیدرولیک ۱۳×۱۵ HYDRAULIC FIXER 13x15
		
Code: FIX 424 فیکس هیدرولیک ۱۳×۲۷ HYDRAULIC FIXER 13x27	Code: FIX 425 فیکس هیدرولیک ۱۳×۳۵ HYDRAULIC FIXER 13x35	Code: FIX 426 فیکس هیدرولیک ۲۷×۵۲ HYDRAULIC FIXER 27x52

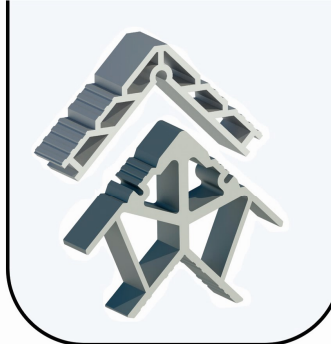

اطلاعات سفارش پروفیل ها: وزن پروفیل ها تنوریک می باشد ، وزن نهایی توسط باسکول مشخص خواهد شد .
The weight of the profiles is theoretical, the final weight will be determined by the Weighbridge



		
Code: FIX 400 فیکس ۱۱×۲۶ FIXER 11x26	Code: FIX 401 فیکس ۱۱×۴۲ FIXER 11x42	Code: FIX 402 فیکس ۱۱×۴۴ FIXER 11x44
		
Code: FIX 403 فیکس ۱۳×۱۵ FIXER 13x15	Code: FIX 404 فیکس ۱۳×۲۰ FIXER 13x20	Code: FIX 405 فیکس ۱۳×۳۵ FIXER 13x35
		
Code: FIX 406 فیکس ۱۳×۲۳ سوراخ وسط BUTTON FIXER 13x23	Code: FIX 407 فیکس ۱۳×۲۳ سوراخ چپ و راست LEFT AND RIGHT HOLES FIXER 13x23	Code: FIX 408 فیکس ۱۳×۲۷ FIXER 13x27
		
Code: FIX 409 فیکس ۴۲×۳۴ FIXER 42x34	Code: FIX 410 فیکس ۴۲×۲۷ FIXER 42x27	Code: FIX 411 فیکس ۵۲×۲۷ FIXER 52x27





		
Code: AC500 دربش درب کرکره ای CAP (ROLL UP)	Code: AC501 گوشه مونوریل پلاستیکی PLASTIC CORNER JOINT (MONORIAL)	Code: AC502 یو نیچی لیفت اند اسلاید U CORNER (LIFT & SLID)
		
Code: AC503 یو چپ و راست LEFT & RIGHT U	Code: AC504 یو تخلیه ترمال بریک U DRAIN (THER MAL BREAK)	Code: AC505 یو تخلیه آب U DRAIN (PVC)
		
Code: AC506 نگهدارنده دستگیره HANDL HOLDER (PVC)	Code: AC507 قاب اسپانیولت FRAME ON SPANIULET A PLACE (PVC)	Code: AC508 قفل کن LOCKING
		
Code: AC509 ضربه گیر و استوپر STOPPER & SHOCK ABSORBER	Code: AC510 لولا سه تکه کوچک 3PCS HINGE A408 (SMALL)	Code: AC511 لولا هرکولیس HERCULES HINGE
		
Code: AC512 لولا سه تکه بزرگ 3PCS Hinge A408B(Grand)	Code: AC513 لولا سه تکه بزرگ شانپاین 3PCS Hinge (Grand - Champagne)	Code: AC514 توبی ۹۰ سانتی متری Lock Cylinder 90

		
Code: FIX427 فیکسر ۳۱×۷/۳ FIXER 31x7/3	Code: FIX428 فیکسر ۴۳×۲۷ FIXER 43x27	Code: FIX429 فیکسر ۲۲×۱۹/۵ FIXER 22x19/5
		
Code: FIX430 فیکسر ۱۰×۷/۵ FIXER 10x7/5	Code: FIX431 فیکسر ۱۰×۳۴ سری ۷۷ FIXER 10x34	Code: FIX432 گونی بزرگ CGRAND CORNER JOINT 37x7
		
Code: FIX433 گونی متوسط ۱۲×۶ AVERAGE CORNER JOINT 12x6	Code: FIX434 گونی فوجی FUJI CORNER JOINT	Code: CO500 گونی پلاستیکی PLASTIC CORNER JOINT
		
Code: CO501 گونی پلاستیکی بزرگ ۱۴ GRAND PLASTIC CORNER JOINT 14	Code: CO502 گونی مونوریل پلاستیکی ۴۴ GRAND CORNER JOINT 44 (MONORIAL)	Code: CO503 گونی ۵ فلزی CORNER 5
		
Code: CO504 گونی ۱۴ فلزی CORNER 14	Code: CO505 گونی پلاستیکی PLASTIC CORNER JOINT	Code: CO506 گونی بالانسر لنگه لیفت اند اسلاید BALANCER CORNER JOINT (LIFT & SLIDE)

 <p>Code: AC527 کبیر ریلی کوپال RAILING KEEPER</p>	 <p>Code: AC528 فقل انگشتی ریلی SLIDING WINDOW LOCK</p>	
 <p>Code: AC529 ثابت کننده STOPPERS</p>	 <p>Code: AC530 ثابت کننده STOPPERS</p>	
 <p>Code: AC531 ضربه گیر SHOCK ABSORBER</p>	 <p>Code: AC532 ضربه گیر SHOCK ABSORBER</p>	
 <p>Code: AC533 گونیا پلاستیکی PLASTIC CORNER JOINT</p>	 <p>Code: AC534 درپوش FIXER 22x19/5</p>	 <p>Code: AC535 فیکس کننده عقب REAR STOPPER</p>

 <p>Code: AC515 توپی سرویسی ۷ و ۵ سانتی متری LOCK CYLINDER (50& 70)</p>	 <p>Code: AC516 توپی ۹ سانتی متری یک طرفه SINGLE LOCK CYLINDER 90</p>	 <p>Code: AC517 تسمه مویی خور STRAP ON HAIR SEALING A PLACE</p>
 <p>Code: AC518 مویی ۷۰۵۰۰-۷۰۶۰۰-۷۰۷۰۰-۷۰۸۰۰-۷۰۹۰۰-۷۰۱۰۰-۸۴۶۰۰-۸۴۹۰۰ HAIR SEALING</p>	 <p>Code: AC519 دستگیره دو حالتی شانپاینی TWO WAY HANDLE (CHAMPAGNE)</p>	 <p>Code: AC520 دستگیره دو حالتی مشکی TWO WAY HANDLE (BLACK)</p>
 <p>Code: AC521 دستگیره دو حالتی نقره ای TWO WAY HANDLE (SILVER)</p>	 <p>Code: AC522 دستگیره دو حالتی سفید TWO WAY HANDLE WHITE</p>	 <p>Code: AC523 دستگیره دو حالتی بزرگ GRAND TWO WAY HANDLE SET</p>
 <p>Code: AC524 دستگیره ضد سرقت سفید SECURITY HANDLE SET (WHITE)</p>	 <p>Code: AC525 دستگیره ضد سرقت شانپاین SECURITY HANDLE SET (CHAMPAGNE)</p>	 <p>Code: AC526 دستگیره تک زبانه سوئیچ خور SINGLE TAB LOCK HANDLE</p>

			
<p>Code: AC544 بلبرینگ توری خور GRID BEARING</p>	<p>Code: AC545 قفل LOCK</p>	<p>Code: AC546 قفل شد سرعت SECURITY LOCK BODY</p>	
			
<p>Code: AC547 بلبرینگ آلومینیومی دو چرخ 2W BEARING</p>	<p>Code: AC548 بلبرینگ چهار چرخ استیل STAINLESS STEEL BEARINGS</p>	<p>Code: AC549 بلبرینگ چهار چرخ 4W BEARINGS</p>	<p>Code: AC550 بلبرینگ ۲ چرخ استیل STAINLESS 2W BEARINGS</p>
			
<p>Code: AC551</p>	<p>Code: AC551 بلبرینگ ۲ چرخ 2W BEARING</p>		

		
<p>Code: AC536 هدایت گر BALCONY NAVIGATION</p>	<p>Code: AC537 درپوش میانی MIDDECL CAP</p>	<p>Code: AC538 درپوش خروجی OUTPUT CAP</p>
		
<p>Code: AC539 چرخ ثابت FIXED WHEEL</p>	<p>Code: AC540 دستگیره چهار لنگه DLC DLC RAILING HANDEL (FOURTH VENT)</p>	<p>Code: AC541 دستگیره دو لنگه DLC DLC RAILING HANDEL (Double Vent)</p>
		
<p>Code: AC542 ست دو حالته ترک ۲۰ سانتی متری TILTE & TURN ACCESSORY SET 20</p>		
		
<p>Code: AC543 ست دو حالته ترک ۳۰ سانتی متری TILTE & TURN ACCESSORY SET 30</p>		



General & Technical Catalog



+98 3142290788
+98 3142290414



Instagram : Coopal-Co
Instagram : @ Coopal.official



Telegram: <https://t.me/coopalco>



Email: coopal_co@yahoo.com



<https://www.coopal-co.com>

اصفهان، نجف آباد، شهرک صنعتی منتظریه (ویلاشهر)، نبش خیابان ۱۰۳ و شهید قادری



Code:
AC552

اره تک سر برش
Single cutting saw



Code:
AC553

کپی فرز
Mill copy